

29460



Two-Line Speakerphone with  
Call Waiting and Caller ID  
User's Guide

---



*We bring good things to life.*

## FCC REGISTRATION INFORMATION

Your telephone equipment is registered with the Federal Communications Commission and is in compliance with parts 15 and 68, FCC Rules and Regulations.

### 1 Notification to the Local Telephone Company

On the bottom of this equipment is a label indicating, among other information, the FCC Registration number and Ringer Equivalence Number (REN) for the equipment. You must, upon request, provide this information to your telephone company.

The REN is useful in determining the number of devices you may connect to your telephone line and still have all of these devices ring when your telephone number is called. In most (but not all) areas, the sum of the RENs of all devices connected to one line should not exceed 5. To be certain of the number of devices you may connect to your line as determined by the REN, you should contact your local telephone company.

#### Notes

- This equipment may not be used on coin service provided by the telephone company.
- Party lines are subject to state tariffs, and therefore, you may not be able to use your own telephone equipment if you are on a party line. Check with your local telephone company.
- Notice must be given to the telephone company upon permanent disconnection of your telephone from your line.

### 2 Rights of the Telephone Company

Should your equipment cause trouble on your line which may harm the telephone network, the telephone company shall, where practicable, notify you that temporary discontinuance of service may be required. Where prior notice is not practicable and the circumstances warrant such action, the telephone company may temporarily discontinue service immediately. In case of such temporary discontinuance, the telephone company must: (1) promptly notify you of such temporary discontinuance; (2) afford you the opportunity to correct the situation; and (3) inform you of your right to bring a complaint to the Commission pursuant to procedures set forth in Subpart E of Part 68, FCC Rules and Regulations.

The telephone company may make changes in its communications facilities, equipment, operations or procedures where such action is required in the operation of its business and not inconsistent with FCC Rules and Regulations. If these changes are expected to affect the use or performance of your telephone equipment, the telephone company must give you adequate notice, in writing, to allow you to maintain uninterrupted service.

## INTERFERENCE INFORMATION

This device complies with Part 15 of the FCC Rules. Operation is subject to the following two conditions: (1) This device may not cause harmful interference; and (2) This device must accept any interference received, including interference that may cause undesired operation.

This equipment has been tested and found to comply with the limits for a Class B digital device, pursuant to Part 15 of the FCC Rules. These limits are designed to provide reasonable protection against harmful interference in a residential installation.

This equipment generates, uses, and can radiate radio frequency energy and, if not installed and used in accordance with the instructions, may cause harmful interference to radio communications. However, there is no guarantee that interference will not occur in a particular installation.

If this equipment does cause harmful interference to radio or television reception, which can be determined by turning the equipment off and on, the user is encouraged to try to correct the interference by one or more of the following measures:

- Reorient or relocate the receiving antenna (that is, the antenna for radio or television that is "receiving" the interference).
- Reorient or relocate and increase the separation between the telecommunications equipment and receiving antenna.
- Connect the telecommunications equipment into an outlet on a circuit different from that to which the receiving antenna is connected.
- Consult the dealer or an experienced radio/TV technician for help.

If these measures do not eliminate the interference, please consult your dealer or an experienced radio/television technician for additional suggestions. Also, the Federal Communications Commission has prepared a helpful booklet, "How To Identify and Resolve Radio/TV Interference Problems." This booklet is available from the U.S. Government Printing Office, Washington, D.C. 20402. Please specify stock number 004-000-00345-4 when ordering copies.

## HEARING AID COMPATIBILITY

This telephone system meets FCC standards for Hearing Aid Compatibility.



FCC NUMBER IS LOCATED ON THE CABINET BOTTOM  
REN NUMBER IS LOCATED ON THE CABINET BOTTOM

# TABLE OF CONTENTS

FCC REGISTRATION INFORMATION .....	2	RECEIVING CALLS .....	25
INTERFERENCE INFORMATION .....	2	USING THE HANDSET .....	25
HEARING AID COMPATIBILITY .....	2	USING THE SPEAKERPHONE .....	26
INTRODUCTION .....	5	USING THE HEADSET .....	26
<b>BEFORE YOU BEGIN</b> .....	<b>6</b>	SWITCHING BETWEEN USING THE SPEAKERPHONE, HANDSET, AND HEADSET .....	27
PARTS CHECKLIST .....	6	TIMER .....	27
MODULAR JACK REQUIREMENTS .....	6	MUTE .....	28
<b>INSTALLATION</b> .....	<b>7</b>	HOLD .....	28
IMPORTANT INSTALLATION INFORMATION	7	PLACING A CALL ON HOLD .....	28
INSTALLING THE BATTERIES .....	7	PICKING UP A CALL ON HOLD .....	28
INSTALLATION OPTIONS .....	9	FLASH .....	29
DESKTOP INSTALLATION .....	11	TEMPORARY TONE .....	29
WALL MOUNT INSTALLATION .....	13	REDIAL .....	30
DATA PORT .....	17	ONE -TOUCH REDIAL .....	30
<b>SETUP</b> .....	<b>19</b>	AUTOMATIC BUSY REDIAL .....	31
SETTING THE DATE AND TIME .....	19	SWITCHING TO A DIFFERENT LINE ...	31
MONTH .....	19	BUSY REDIAL IS CANCELLED WHEN	32
DATE .....	19	VOLUME .....	33
HOUR .....	20	RINGER VOLUME .....	33
MINUTES .....	20	SPEAKERPHONE, HANDSET, AND	
AM/PM .....	20	HEADSET VOLUME .....	34
SETTING YOUR LOCAL AREA CODE ....	21	CONFERENCE .....	34
SETTING THE DISPLAY CONTRAST .....	22	VOICE MESSAGING .....	36
SETTING THE DISPLAY LANGUAGE .....	23		
<b>TELEPHONE BASICS</b> .....	<b>24</b>		
<b>MAKING CALLS</b> .....	<b>24</b>		
USING THE HANDSET .....	24		
USING THE SPEAKERPHONE .....	24		
USING THE HEADSET .....	25		

(Table of Contents continued on the following page.)

**WARNING:** TO PREVENT FIRE OR ELECTRICAL SHOCK HAZARD, DO NOT EXPOSE THIS PRODUCT TO RAIN OR MOISTURE.

	<b>CAUTION</b> RISK OF ELECTRIC SHOCK DO NOT OPEN	
THE LIGHTNING FLASH AND ARROW-HEAD WITHIN THE TRIANGLE IS A WARNING SIGN ALERTING YOU OF "DANGEROUS VOLTAGE" INSIDE THE PRODUCT.	CAUTION: TO REDUCE THE RISK OF ELECTRIC SHOCK, DO NOT REMOVE COVER (OR BACK). NO USER-SERVICEABLE PARTS INSIDE. REFER SERVICING TO QUALIFIED SERVICE PERSONNEL.	THE EXCLAMATION POINT WITHIN THE TRIANGLE IS A WARNING SIGN ALERTING YOU OF IMPORTANT INSTRUCTIONS ACCOMPANYING THE PRODUCT.
SEE MARKING ON BOTTOM / BACK OF PRODUCT		

<b>CALLER ID FEATURES</b> .....	<b>37</b>	<b>PHONE DIRECTORY</b> .....	<b>52</b>
SUMMARY SCREEN .....	37	STORING A NAME AND NUMBER .....	52
RECEIVING AND STORING CALLS .....	38	CHANGING A STORED NAME OR	
REVIEWING CALL RECORDS .....	39	NUMBER .....	54
DELETING A CALL RECORD .....	39	DIALING A STORED NUMBER .....	54
DELETING ALL CALL RECORDS .....	40	<b>ADVANCED FEATURES</b> .....	<b>55</b>
DELETING ALL DIRECTORY MEMORY ..	41	SETTING THE VOICE MAIL ACCESS	
DIALING BACK .....	42	CODES .....	55
IF YOU PROGRAMMED YOUR LOCAL		TONE/PULSE DIALING .....	56
AREA CODE IN THE SETUP MENU ..	42	CHANGING THE HOUR FORMAT .....	57
IF YOU DID NOT PROGRAM YOUR		SETTING THE FLASH TIMING .....	58
LOCAL AREA CODE IN THE SETUP		SETTING THE PAUSE TIMING .....	59
MENU .....	44	SETTING THE AUTOMATIC BUSY	
CALL WAITING CALLER ID .....	44	REDIAL TIMING .....	60
<b>MESSAGE INDICATORS</b> .....	<b>45</b>	SETTING THE WAIT FOR BUSY TONE	
<b>MEMORY</b> .....	<b>46</b>	DETECT TIMING .....	61
STORING A NAME AND NUMBER ....	46	SETTING THE REGIONAL AREA CODES	62
CHANGING A STORED NAME OR		RESTORING THE INITIAL SETTINGS .....	64
NUMBER .....	48	<b>TROUBLESHOOTING GUIDE</b> .....	<b>65</b>
STORING THE LAST NUMBER		<b>GENERAL PRODUCT CARE</b> .....	<b>67</b>
DIALED .....	49	<b>SERVICE</b> .....	<b>68</b>
STORING A PAUSE .....	49	<b>INDEX</b> .....	<b>69</b>
STORING A FLASH .....	50	<b>LIMITED WARRANTY</b> .....	<b>71</b>
DIALING A STORED NUMBER .....	50		
REVIEWING STORED NUMBERS			
BEFORE DIALING .....	50		
CHAIN DIALING .....	51		

# INTRODUCTION

---

Your Caller ID phone stores and displays specific information, provided by your local telephone company, to subscribers of Caller ID or similar caller identification services. You must subscribe to one of these services in order to use this unit.

Your Caller ID phone enables you to:

- Identify callers before you answer the phone.
- View the time and date of each incoming call.
- Record up to 99 Caller ID messages sequentially.
- Know who called while you were away.

To get the most from your new phone, we suggest that you take a few minutes right now to read through this user's guide.

**IMPORTANT:** In order to use this unit, you must subscribe to either the standard Name/Number Caller ID Service or Caller ID with Call Waiting Service. To know who is calling while you are on the phone, you must subscribe to Caller ID with Call Waiting Service.

# BEFORE YOU BEGIN

---

## PARTS CHECKLIST

Make sure your package includes the following items:

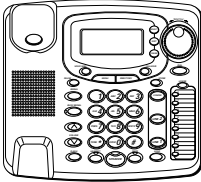

**Base**



**Handset**

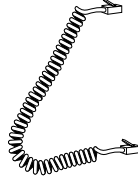

**Handset cord**

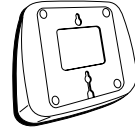

**Mounting bracket**

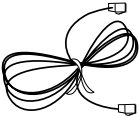

**1 black wire  
telephone line cord**



**1 gray wire  
telephone line cord**

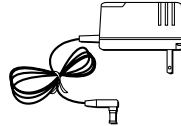

**AC power supply**

## MODULAR JACK REQUIREMENTS

You need an RJ14 type modular jack, which is the most common type of phone jack and might look like the one pictured here. If you don't have a modular jack, call your local phone company to find out how to get one installed.

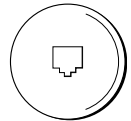

# **INSTALLATION**

---

## **IMPORTANT INSTALLATION INFORMATION**

- Never install telephone wiring during a lightning storm.
- Never touch uninsulated telephone wires or terminals, unless the telephone line has been disconnected at the network interface.
- Use caution when installing or modifying telephone lines.

## **INSTALLING THE BATTERIES**

Your phone uses 3 AA-size alkaline batteries for power backup in case AC main power is off.

**CAUTION:** Remove batteries if storing over 30 days.

1. If the line cords are already connected, disconnect them from the base unit.
2. Use a screwdriver to pry up the battery compartment door on the bottom of the phone.
3. Insert 3 AA-size alkaline batteries as shown on the diagram in the battery compartment.
4. Snap the battery compartment door back into place.
5. If the line cords were previously connected, re-attach them to the unit and check your memory locations.

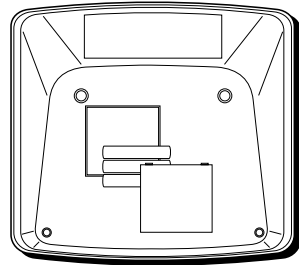

**NOTE:** If the low battery icon appears in the display, you need to replace the batteries. It is important that you replace them as soon as possible in order to maintain unit operation when AC main power is off. As a precaution, you may want to write down any stored information you do not want erased.

**IMPORTANT:** If you're not going to use the telephone for more than 30 days, remove the batteries because they can leak and damage the unit.



## INSTALLATION OPTIONS

Although you can use your 2-line telephone with a single phone line, you must have two lines (separate phone numbers) to use a two-line system. The following diagrams show two possible systems:

### Two Lines on a Single Modular Jack

One type of two-line phone system uses a single RJ14 modular jack which contains both phone lines. Connect the phone cord to the LINE 1+2 jack.

You must use a 4-conductor telephone line cord like the gray one packed with your unit.

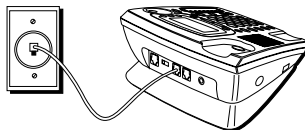

### Each Line on a Separate Modular Jack

If you have two separate phone jacks, each with its own line, connect one of the phone cords to the LINE 2 jack, and connect the remaining phone cord to the LINE 1+2 phone jack located on the back of the phone.

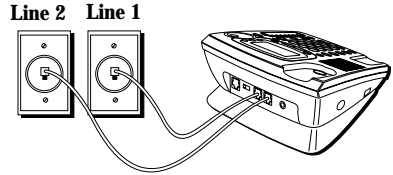

**NOTE:** Connect the phone cord from the LINE 1+2 jack to the outlet that you want to be line 1.

**NOTE:** Two-line capability requires two-line service from your local telephone company.

### A Single Line on a Modular Jack

If you want to only connect one line, plug one of the telephone line cords into the LINE 1+2 jack and into a single modular phone jack. Your phone will only use line 1 with this connection. Line 2 will not be used.

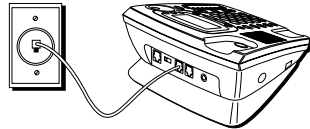

# DESKTOP INSTALLATION

## Two Lines on a Single Modular Jack

1. Plug one end of the handset cord into the handset and the other end into the jack on the side of the base. Place the handset in the base.
2. Plug the power supply cord into the POWER 6V AC jack on the base and into an AC outlet.
3. Plug the gray telephone line cord into the LINE 1+2 jack on the base and into a dual line modular jack. For single line use, See "A Single Line on a Modular Jack".

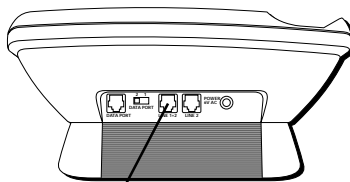
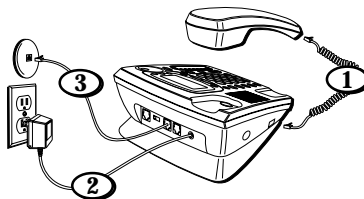

LINE 1+2 jack

**NOTE :** The phone automatically defaults to touch-tone dialing. To change to pulse (rotary) dialing, see "Tone/Pulse Dialing." If you don't know which type of service you have, check with the phone company.



**CAUTION:** Use only the ATLINKS USA 5-2495 power supply that is compatible with this unit. Using other power supplies may damage the unit.

## Each Line on a Separate Modular Jack

1. Plug one end of the handset cord into the handset and the other end into the jack on the side of the base. Place the handset in the base.
2. Plug the power supply cord into the POWER 6V DC jack on the base and into an AC outlet.
3. Plug the telephone line cord into the jack marked LINE 1+2 on the back of the unit and into a single line modular jack you want to be line 1.
4. Plug the other telephone line cord into the jack marked LINE 2 on the back of the unit and into the single line modular jack you want to be line 2.

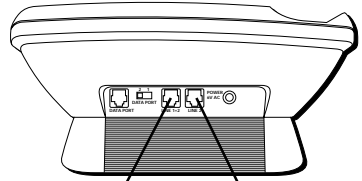
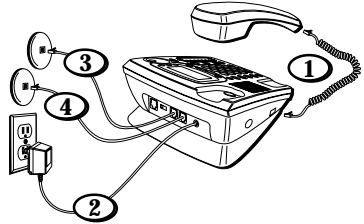

**NOTE :** The phone automatically defaults to touch-tone dialing. To change to pulse (rotary) dialing, see “Tone/Pulse Dialing.” If you don’t know which type of service you have, check with the phone company.



**CAUTION:** Use only the ATLINKS USA 5-2495 power supply that is compatible with this unit. Using other power supplies may damage the unit.

# WALL MOUNT INSTALLATION

## Two Lines on a Single Modular Jack

1. Remove the mounting bracket. Rotate it so that the bottom of the phone is flat. Reattach the wall mount bracket by inserting the tabs into the slots on the top of the unit first, and then snapping the bottom tabs into place.
2. Plug the power supply cord into the POWER 6V AC jack on the base and into an AC outlet.
3. Plug the gray telephone line cord into the jack marked LINE 1+2 on the back of the unit and plug the other end into a dual line modular wall jack.

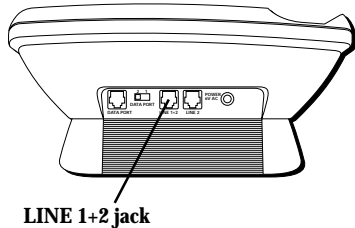
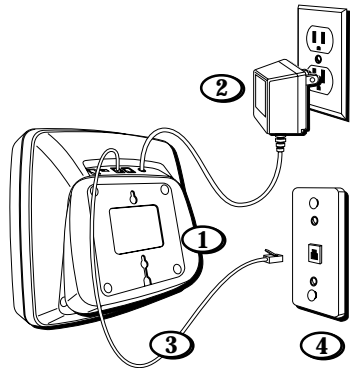

**CAUTION:** Use only the ATLINKS USA 5-2495 power supply that is compatible with this unit. Using other power supplies may damage the unit.

4. Slip the mounting holes over the wall plate posts and slide the unit down firmly into place. (Wall plate not included.)
5. Plug one end of the handset cord into the handset and the other end into the jack on the side of the base. Place the handset in the base.

**NOTE :** The phone automatically defaults to touch-tone dialing. To change to pulse (rotary) dialing, see “Tone/Pulse Dialing.” If you don’t know which type of service you have, check with the phone company.

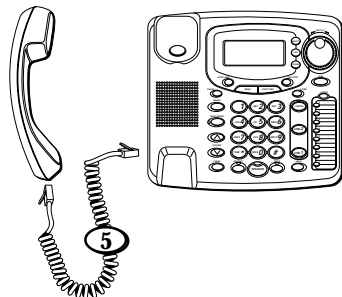
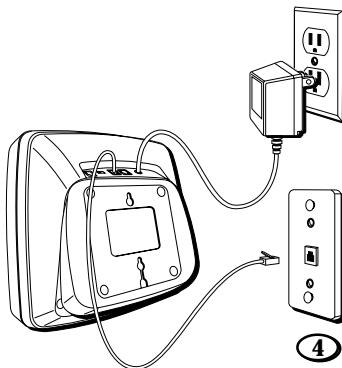

## Each Line on a Separate Modular Jack

1. Remove the mounting bracket. Rotate it so that the bottom of the phone is flat. Reattach the wall mount bracket by inserting the tabs into the slots on the top of the unit first, and then snapping the bottom tabs into place.
2. Plug the power supply cord into the POWER 6V AC jack on the base and into an AC outlet.
3. Plug the telephone line cord into the jack marked LINE 1+2 on the back of the unit and into a single line modular jack you want to be line 1 .
4. Plug the other telephone line cord into the jack marked LINE 2 on the back of the unit and into the single line modular jack you want to be line 2.

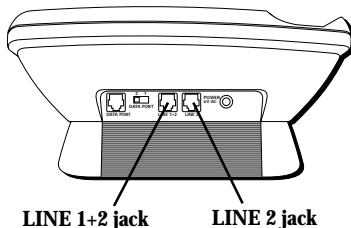
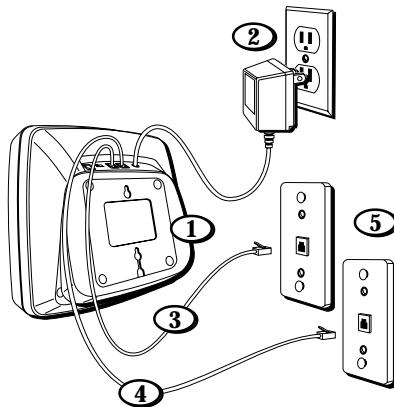

**CAUTION:** Use only the ATLINKS USA 5-2495 power supply that is compatible with this unit. Using other power supplies may damage the unit.

- Slip the mounting holes over the wall plate posts and slide the unit down firmly into place. (Wall plate not included.)
- Plug one end of the handset cord into the handset and the other end into the jack on the side of the base. Place the handset in the base.

**NOTE :** The phone automatically defaults to touch-tone dialing. To change to pulse (rotary) dialing, see “Tone/Pulse Dialing.” If you don’t know which type of service you have, check with the phone company.

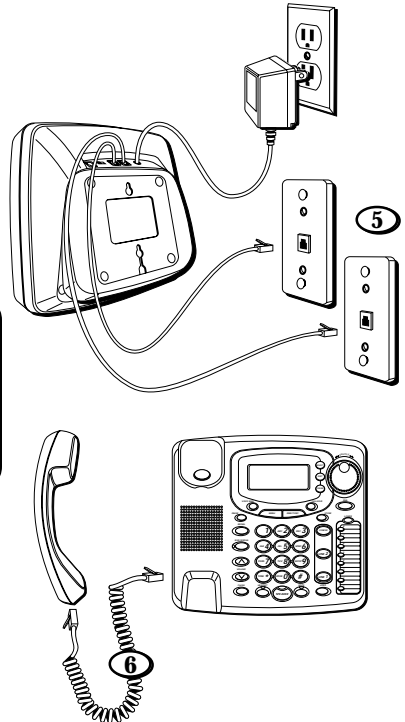



## DATA PORT

This phone is equipped with a DATA PORT jack for you to connect an auxiliary phone device, such as a fax machine, computer modem, answering machine, or even a cordless phone.

The DATA PORT switch on the back of the phone controls the DATA PORT jack by enabling you to choose the line to be used, either line 1 or line 2.

You can use the DATA PORT jack to hook up your fax machine, for example, and then set the DATA PORT switch to 2 in order to receive faxes on the phone number for line 2.

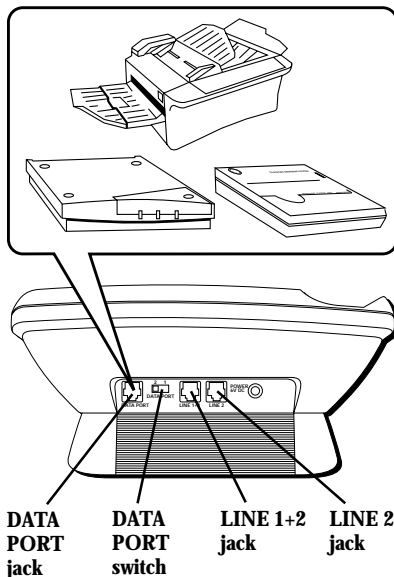

In the event that you are talking to someone on line 2 and want him to fax something to you, change the DATA PORT switch to 1 and give him the phone number for line 1. Your fax machine can now receive calls on line 1.

**IMPORTANT:** Be sure to switch the fax machine back to the normal line when you are done because outside callers who do not know that you have multiple lines will not be able to reach your fax machine if they dial the normal fax line.

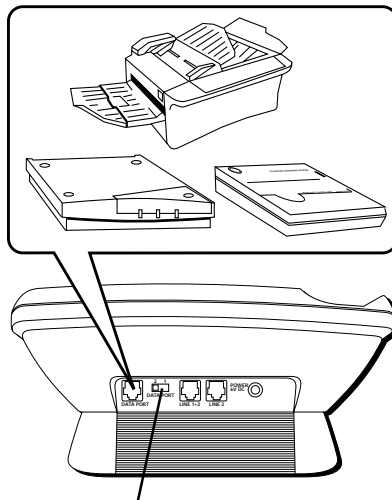

**DATA PORT** switch

# SETUP

---

## SETTING THE DATE AND TIME

**NOTE:** If you do not set the time and date, it will automatically be set when the telephone company sends the time and date with the Caller ID information. The unit resets the hour and minute each time a call is received.

### MONTH

1. Turn the SHUTTLE knob to scroll to the desired month.
2. Press SELECT to confirm. You are now ready to enter the date.

### DATE

1. Turn the SHUTTLE knob to scroll to the desired date.
2. When finished, press SELECT to confirm. If you want to start over, press EXIT and then SELECT.

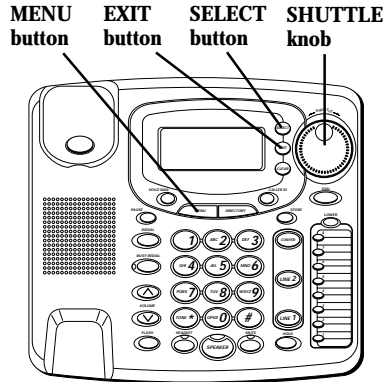

## **HOUR**

1. Press the MENU button. Time and date is shown.
2. Press SELECT.
3. Turn the SHUTTLE knob to scroll to the desired hour.
4. Press SELECT to confirm. You are now ready to enter the minutes.

## **MINUTES**

1. Turn the SHUTTLE knob to scroll to the desired minute.
2. Press SELECT to confirm. You are now ready to enter the month.

## **AM/PM**

1. Press 1 for AM or 2 for PM.
2. When finished, press SELECT to confirm. If you want to start over, press EXIT to return to the main menu.

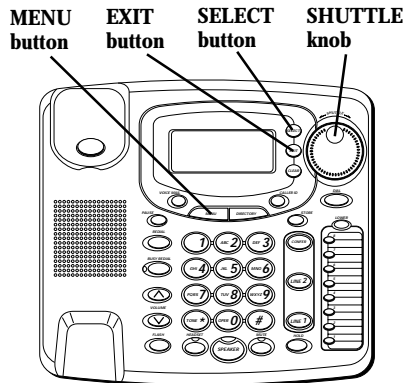

# SETTING YOUR LOCAL AREA CODE

1. Press the MENU button.
2. Use the SHUTTLE knob to scroll to *Local Area Code*.
3. Press SELECT. *Enter AREA CODE* is displayed.
4. Enter your area code using the keypad.
5. When finished, press SELECT to confirm. If you want to start over, press EXIT to return to the main menu.

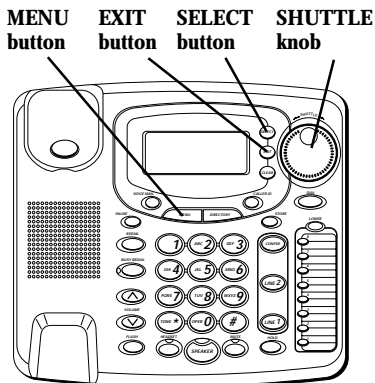

# SETTING THE DISPLAY CONTRAST

1. Press the MENU button.
2. Use the SHUTTLE knob to scroll to *Contrast*.
3. Press SELECT. *Set LCD Contrast* is displayed.
4. Use the SHUTTLE knob to adjust the contrast. Turn it forward to increase, backward to decrease.
5. When finished, press SELECT to confirm. If you want to start over, press EXIT to return to the main menu.

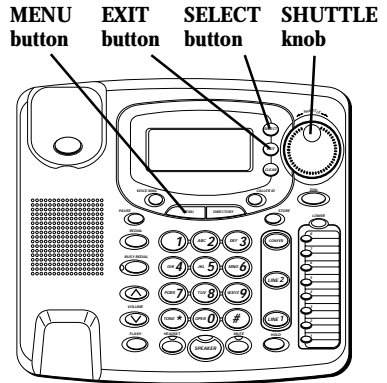

# SETTING THE DISPLAY LANGUAGE

This adjustment changes the prompts to be displayed in English, French, or Spanish.

1. Press the MENU button.
2. Use the SHUTTLE knob to scroll to *Language*.
3. Press SELECT. *Set CID Language* is displayed.
4. Use the SHUTTLE knob to adjust the language.
5. When finished, press SELECT to confirm. If you want to start over, press EXIT to return to the main menu.

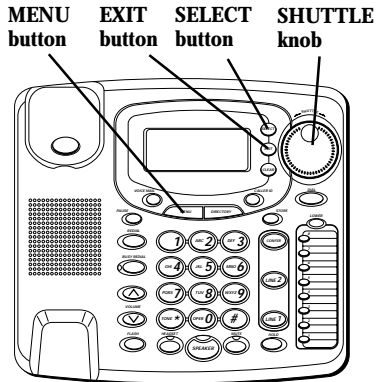

# TELEPHONE BASICS

---

## MAKING CALLS

### USING THE HANDSET

1. Pick up the handset and the phone selects an open line.
2. Wait for a dial tone.
3. Dial a phone number.
4. Hang up the handset when finished.

### USING THE SPEAKERPHONE

1. Press the SPEAKER button and the phone selects an open line.
2. Wait for a dial tone.
3. Dial a phone number.
4. Press SPEAKER when finished.

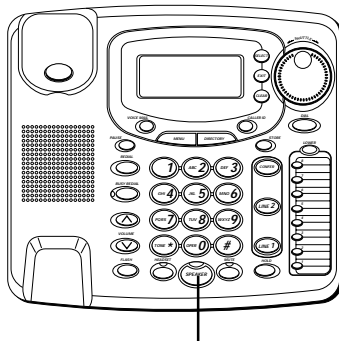

**SPEAKER button**



## USING THE HEADSET

1. Press the HEADSET button. The HEADSET indicator blinks.
2. Press the line you want.
3. Wait for a dial tone.
4. Dial a phone number.
5. Press HEADSET to turn it off.

**NOTE:** To converse using the headset, the handset must be placed in the cradle.

## RECEIVING CALLS

### USING THE HANDSET

When the phone rings, the corresponding line's indicator flashes rapidly.

1. Pick up the handset. The line is automatically selected.
2. When you are finished, hang up the handset.

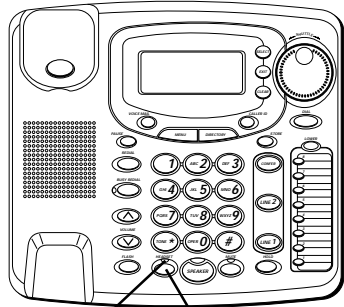

**HEADSET indicator**      **HEADSET button**

## USING THE SPEAKERPHONE

When the phone rings, the corresponding line's indicator flashes rapidly.

1. Press the SPEAKER button. The speakerphone comes on automatically and selects a line.
2. When you are finished, press SPEAKER.

## USING THE HEADSET

1. When the phone rings, the corresponding line's indicator flashes rapidly.
2. Press the line button. If the headset mode is not on, you must first press HEADSET. The HEADSET indicator blinks.
3. When you are finished, press HEADSET.

**NOTE:** Whether you are making or receiving a call, the caller will be disconnected if you press another line without putting the call on hold first.

**NOTE:** To converse using the headset, the handset must be placed in the cradle.

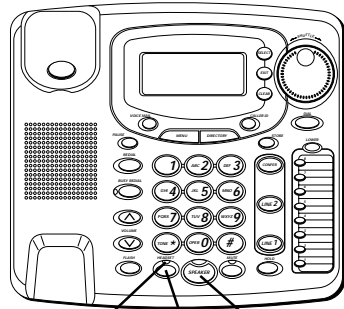

**HEADSET  
indicator**

**HEADSET  
button**

**SPEAKER  
button**

## **SWITCHING BETWEEN USING THE SPEAKERPHONE, HANDSET, AND HEADSET**

To switch to the speakerphone, press **SPEAKER**. The speakerphone indicator comes on.

To switch to the handset, pick up the handset. The speakerphone or headset goes off.

To switch to the headset, press **HEADSET**. The headset indicator comes on. Place the handset in the cradle.

## **TIMER**

During a phone conversation, a call is timed and shown on the display. When finished, the total time of the call stays on the display for about 10 seconds. A call is even timed while it is on hold.

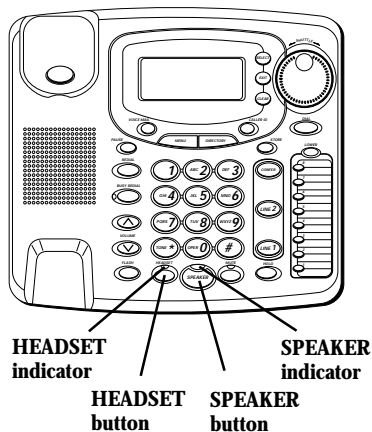

# MUTE

Use the MUTE button to interrupt a phone conversation to talk privately with someone else in the room. A conversation can be muted during speakerphone, handset, or headset use.

1. Press MUTE. The mute indicator comes on.
2. Press MUTE again to turn it off.

**NOTE:** Switching from speakerphone to handset or headset cancels mute.

# HOLD

## PLACING A CALL ON HOLD

1. Press HOLD. The indicator for the line on hold flashes green.
2. Hang up or press another line button.

## PICKING UP A CALL ON HOLD

1. Lift the handset, or press SPEAKER or HEADSET.
2. Press the line on hold.

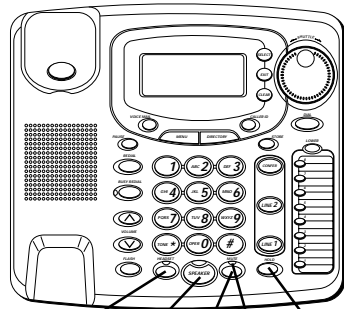

**HEADSET  
button**

**SPEAKER  
button**

**MUTE  
button**

**MUTE  
indicator**

**HOLD  
button**

# FLASH

Use the FLASH button to activate custom calling services such as Call Waiting, which is available through your local telephone company.

# TEMPORARY TONE

This feature enables pulse (rotary) service phone users to access touch-tone services offered by banks, credit card companies, etc., by pressing the TONE button to temporarily make the phone touch-tone compatible. To get information about your bank account, for example, you would:

1. Call the bank's information line.
2. Press the TONE button (TONE \*) after your call is answered.
3. Follow the voice instructions to complete your transaction.
4. Hang up when finished. The phone returns to pulse (rotary) service.

**TIP:** You can also use Temporary Tone while storing numbers in memory by pressing TONE at the necessary point in the storage sequence.

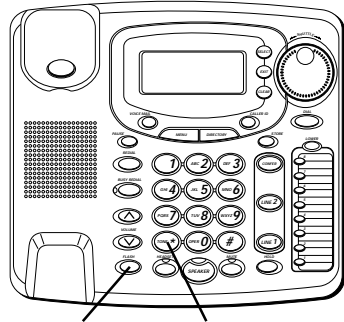

**FLASH button**      **TONE button**

## REDIAL

If you want to call the last number you dialed again (up to 32 digits), use REDIAL.

1. Pick up the handset, or press SPEAKER or HEADSET.
2. The line is selected automatically. (For the headset, press the line you want.)
3. Wait for a dial tone.
4. Press REDIAL.

## ONE -TOUCH REDIAL

If the last call you dialed was busy, you can redial it immediately by just pressing the REDIAL button without hanging up the handset, headset, or speakerphone.

**NOTE:** The Redial feature stores in memory all the numbers you press. If you press any numbers after dialing the phone number you last called (for example, when accessing a voice mail system), those numbers are also dialed when using Redial. This may cause the phone to try to dial all the numbers at once.

**REDIAL button**

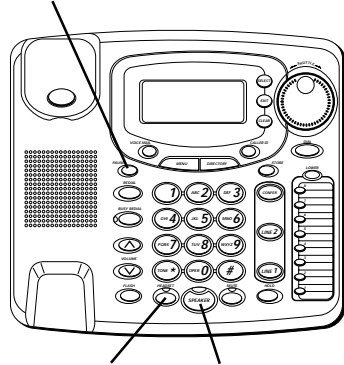

**HEADSET button**

**SPEAKER button**

## **AUTOMATIC BUSY REDIAL**

If the phone number dialed is busy, your telephone can automatically redial the number up to 10 times. It uses the line currently selected to make the calls.

Press **BUSY REDIAL**. The **BUSY REDIAL** indicator comes on, and the number dials automatically.

## **SWITCHING TO A DIFFERENT LINE**

1. If you want to switch to a different line than the one you previously used for Automatic Busy Redial (ABR), press **BUSY REDIAL**. The **BUSY REDIAL** indicator comes on, and the display prompts you to select a line to use.
2. Press the line you want to use. (If you don't choose a line, it will select the last line used.)

**BUSY REDIAL button**



## **BUSY REDIAL IS CANCELLED WHEN**

- You press BUSY REDIAL again.

or

- A call comes in on the same line between redial attempts.

or

- You pick up the handset or press SPEAKER.

or

- Ten attempts have been made and the line is still busy.

**NOTE:** Auto Busy Redial is factory set to a 30-second interval between call attempts. You can reprogram the interval. See “Setting the Automatic Busy Redial Timing.”





# VOLUME

The ringer, speaker, and handset/headset volumes can be set independently with the VOLUME up and down buttons. Your telephone comes with preset settings which can be adjusted to individual taste. To return to the preset settings, press both the up and down buttons simultaneously.

## RINGER VOLUME

1. While the phone is on the hook, press the VOLUME up or down button. The phone rings with the current setting.
2. While holding the up or down button, the ringer volume sounds the current setting. Release when you've reached the desired volume level. Tapping either button, while the phone is ringing, allows you to adjust the volume one step at a time. The phone stores the setting once the button is released.

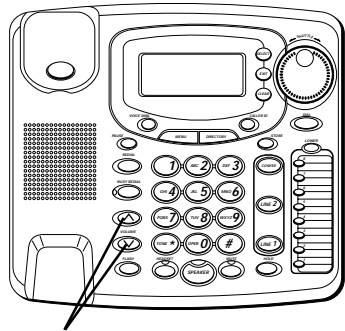

**VOLUME buttons**

## **SPEAKERPHONE, HANDSET, AND HEADSET VOLUME**

While the phone is in use, press the VOLUME up or down buttons to the desired volume. The phone stores the setting once the button is released.

**NOTE:** The handset and headset volumes return to the default settings after you hang up the phone.

## **CONFERENCE**

This feature allows you to have a 3-way conversation using any combination of 2 lines.

*To connect*

1. To place a call, press the line you want. If you already have someone on the line, skip to step 2.
2. Press HOLD.
3. Place a call on another line.

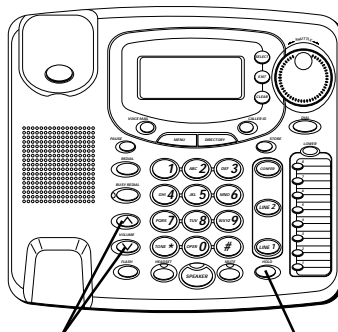

**VOLUME buttons**

**HOLD button**

4. Press CONFER.

5. Talk to both parties.

*To disconnect one of the parties*

Simply press the line of the person you want to continue talking to, and the other party will be automatically disconnected.

*To disconnect both parties*

Simply hang up the handset, or press **SPEAKER** or **HEADSET**.

**NOTE:** By pressing **HOLD** first, you may then disconnect from each party individually.

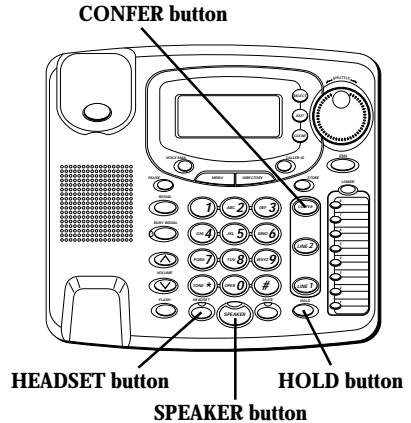

## VOICE MESSAGING

Provided your phone company offers voice messaging service and you subscribe to it, the VOICE MAIL and its corresponding line indicator on the base flash when the phone is not in use to indicate a message is waiting. They stop flashing after the message has been reviewed.

**IMPORTANT:** You must have the voice mail access code programmed for this feature to work. See “Setting the Voice Mail Access Codes.”

1. Pick up the handset, or press SPEAKER or HEADSET.
  2. Press VOICE MAIL.
- or
3. Press the line button that was flashing yellow.
  4. The unit will auto dial the pre-programmed voice mail access number/code for you to access the voice mail stored at the phone company.

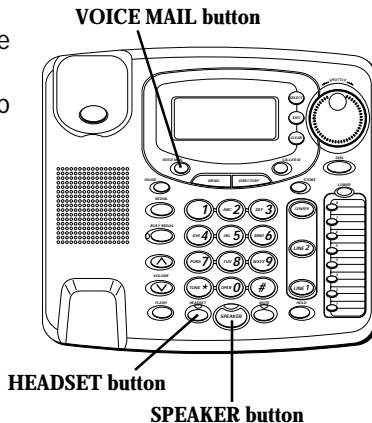

# CALLER ID FEATURES

---

## SUMMARY SCREEN

The summary screen shows the current time, current date and number of new calls to be reviewed. It is displayed until any button is pressed. Within 10 seconds of receiving a new call, the summary screen is displayed and the red CALLER ID indicator comes on.

**NOTE:** The number of new calls is displayed until all new calls have been reviewed.

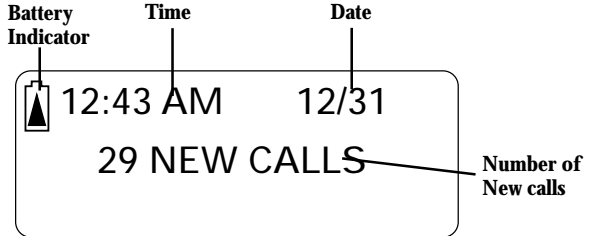
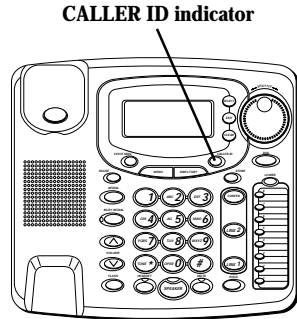

# RECEIVING AND STORING CALLS

This unit receives and displays information transmitted by your local phone company. This information can include the phone number, date, and time; or the name, phone number, date, and time. The unit can store up to 99 calls for later review. When the memory is full, a new call automatically replaces the oldest call in memory. *NEW* will appear in the display for calls received that have not been reviewed.

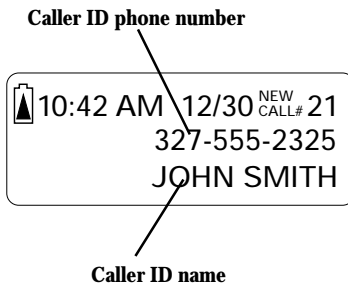

## REVIEWING CALL RECORDS

- Press the CALLER ID button once.
- Turn the SHUTTLE knob to scroll the call records.
- When you scroll to the start/end of the list, START/END appears in the display.

## DELETING A CALL RECORD

To delete the record shown in the display, press the CLEAR button once.



# DELETING ALL CALL RECORDS

This feature allows you to clear all CALLER ID records at once.

1. Press the MENU button.
2. Use the SHUTTLE knob to scroll to *SETTINGS*.
3. Press SELECT.
4. Use the SHUTTLE knob to scroll to *DELETE ALL CID Records*.
5. Press SELECT.
6. Use the SHUTTLE knob to scroll to *YES*.
7. Press SELECT. "OK" is displayed to confirm all Caller ID records have been deleted. If you want to start over, press EXIT once to return to one menu level up.

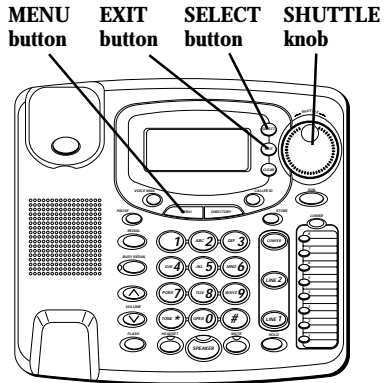



## DELETING ALL DIRECTORY MEMORY

This feature allows you to clear all memory saved in the directory at once.

1. Press the MENU button.
2. Use the SHUTTLE knob to scroll to *SETTINGS*.
3. Press SELECT.
4. Use the SHUTTLE knob to scroll to *DELETE ALL PB.*
5. Press SELECT.
6. Use the SHUTTLE knob to scroll to *YES*.
7. Press SELECT. "OK" is displayed to confirm all directory memory has been deleted. If you want to start over, press EXIT once to return to one menu level up.

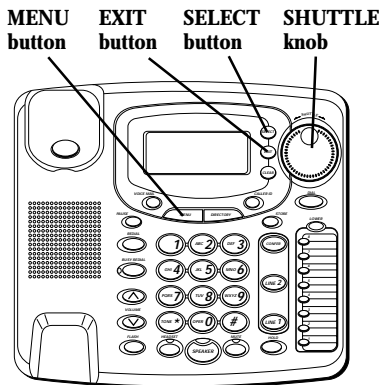

## DIALING BACK

When reviewing Caller ID records, you can dial back the numbers shown on the display by pressing the DIAL button.

### IF YOU PROGRAMMED YOUR LOCAL AREA CODE IN THE SETUP MENU

1. Use the SHUTTLE knob to display the number you want to dial.
2. Press the DIAL button. If you see a number with 7 digits (i.e. 555-1234), then the call was received from within your area code. However, this does not guarantee the call is a local call. If you see a number with 11 digits (i.e. 1-234-555-1234), then the call received was not from your area code. If the viewing number is not a Direct Dial Number provided by the phone company, the unit will display *TURN TO SELECT*.

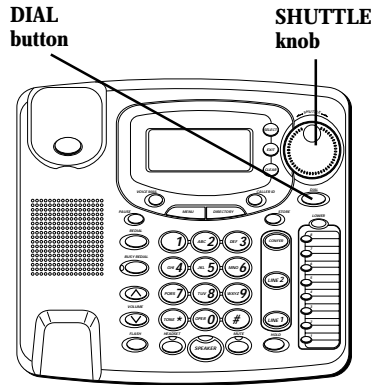

3. To adjust the phone number format, use the SHUTTLE knob. For instance, a 7-digit local number sometimes cannot be dialed because it requires a 10-digit or 11-digit format. Use the SHUTTLE knob to scroll through 7, 10, and 11-digit numbers.

7-digits:

7-digit telephone number  
(i.e. 555-5555)

10-digits:

3-digit area code  
+ 7-digit telephone number  
(i.e. 425-555-5555)

11-digits:

long distance code  
1 + 3-digit area code + 7-digit  
telephone number  
(i.e. 1-425-555-5555)

4. To dial the displayed number, pick up the handset or press DIAL again.

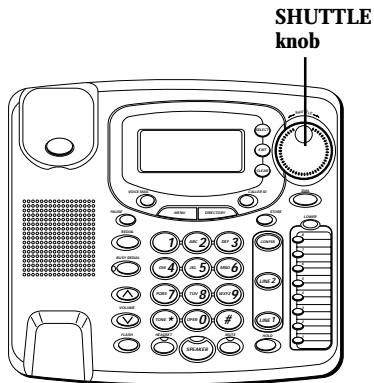

## **IF YOU DID NOT PROGRAM YOUR LOCAL AREA CODE IN THE SETUP MENU**

1. Use the SHUTTLE knob to display the number you want to dial. You will only see 10-digit numbers (i.e. 234-555-1234).
2. Press DIAL to dial back right away. The *TURN TO SELECT* option will not be shown for number adjustment.

## **CALL WAITING CALLER ID**

This feature allows you to see who is calling when you hear the call waiting beep. The caller identification information appears in the display after you hear the tone.

- Press the FLASH button to put the person to whom you're talking on hold and answer the incoming call.

**IMPORTANT:** In order to use this unit, you must subscribe to either the standard Name/Number Caller ID Service or Caller ID with Call Waiting Service. To know who is calling while you are on the phone, you must subscribe to Caller ID with Call Waiting Service.

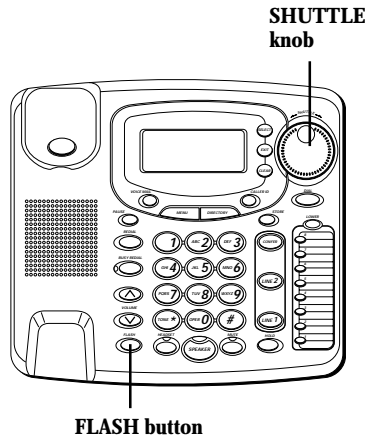

# MESSAGE INDICATORS

---

The following special messages indicate the status of a message or the unit:

<i>NO CALLS</i>	The Caller ID memory log is empty.
<i>UNKNOWN CALL</i>	The incoming call does not have Caller ID service or their service area is not linked to yours. If <i>UNKNOWN CALL</i> appears along with a calling number, the name information for that number was not available.
<i>BLOCKED CALL</i>	The caller is registered as "Private Number" and their Caller ID information is withheld.
<i>ERROR</i>	Caller information has been interrupted or corrupted during transmission.
<i>NO DATA</i>	No Caller ID signal has been detected, or Caller ID service has not been activated.
<i>START/END</i>	You are at the beginning or the end of the Caller ID memory log.
	Battery power level is low.

# MEMORY

---

Each of the 8 memory buttons has the capability of storing 2 separate telephone numbers (up to 32 digits each). Each memory button accesses an upper and a lower memory location. The LOWER button accesses the numbers stored in the lower memory locations.

## STORING A NAME AND NUMBER

1. Press the STORE button. *ENTER DIGIT* shows in the display.
2. Use the keypad to enter the number you want to store (up to 32 digits).
3. Press SELECT to enter the name.
4. Use the keypad to store a name (up to 21 characters). More than one letter or character is stored in each of the number keys. For example, to enter letter "A," press the 2 key once. For a "B," press the same key twice. For a "C," press three times.

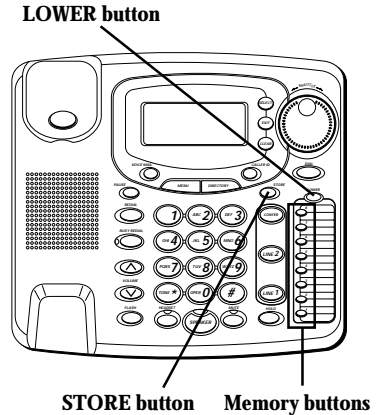

5. Once the desired letter is selected, use the SHUTTLE knob to move to the next one or skip a space.
6. When finished, press STORE. *LOCATION?* shows in the display.
7. Press the memory location button (1-8) where you want to store the number. If you want to store it in upper memory, press the memory location button. If you want to store it in lower memory, press the LOWER button. Then press the memory location where you want to store the number.
8. For future reference, you may want to write the name or number of the party you have stored in this location in the corresponding space on the memory index card.

**NOTE:** When pulse mode is used, pressing the TONE \* key before programming will store all digits in tone.

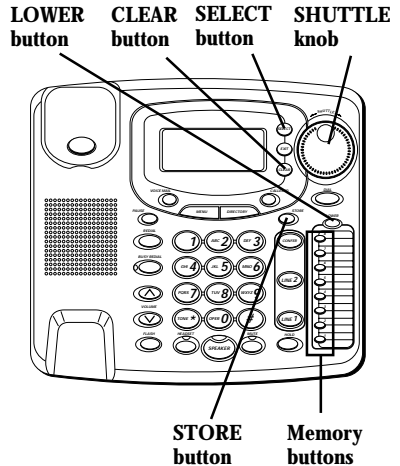

## CHANGING A STORED NAME OR NUMBER

1. Press the memory location where the information is stored.
2. Press SELECT.
3. Follow the instructions in "Storing a Name and Number" to change the information.

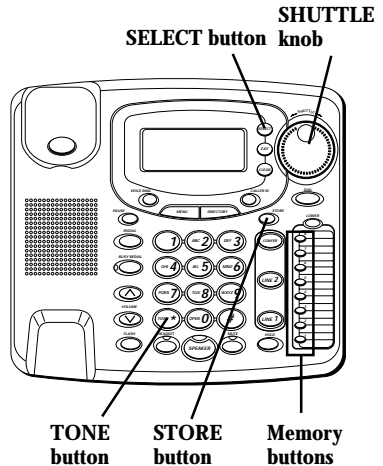



## STORING THE LAST NUMBER DIALED

You can quickly and easily store into memory the last number dialed by pressing the redial button. Follow the steps of "Storing a Name and Number", but press REDIAL instead of entering the number through the keypad.

## STORING A PAUSE

Use the PAUSE button to insert a pause when a delay is needed in the dialing sequence (for example, when you must dial a 9 to get an outside line or when you must enter codes to access your bank's information line).

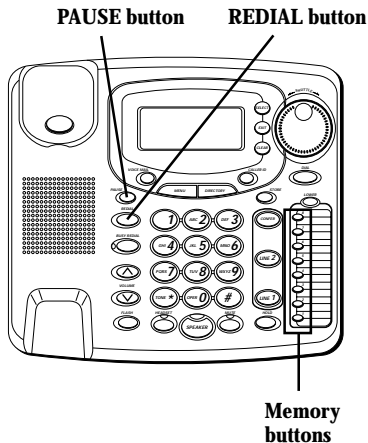

## STORING A FLASH

Use the FLASH button to insert a flash into your stored numbers for special features from your telephone company which may require it.

## DIALING A STORED NUMBER

1. Pick up the handset, or press SPEAKER or HEADSET.
2. Press the line you want.
3. Wait for a dial tone.
4. Press the memory button of the person you want to call. If the number is stored in lower memory, press the LOWER button first. The number dials automatically.

## REVIEWING STORED NUMBERS

### BEFORE DIALING

1. Press the memory location. The information shows on the display.
2. Press DIAL. The number dials automatically.

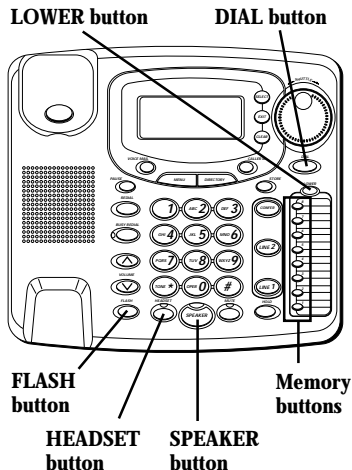

## CHAIN DIALING

This process allows you to dial a succession of stored numbers from separate memory locations. This is useful when you must dial several sequences of numbers, such as with frequent calls via a telephone company long distance provider.

<i>For example</i>	<i>Memory location</i>
Local access number of long distance company	6
Authorization code (ID)	7
Long distance phone number	8

### *Using*

1. Press the line you want.
2. Press memory location 6.  
(Press pause if needed.)
3. Press memory location 7.  
(Press pause if needed.)
4. Press memory location 8.

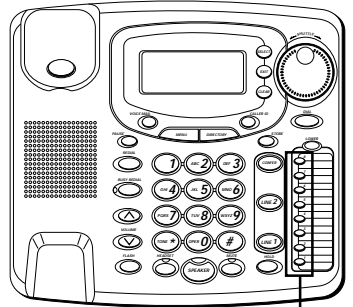

**Memory buttons**

# PHONE DIRECTORY

---

In addition to the 16 quick dial memory locations, you can also store 90 names and numbers in the phone directory using the SHUTTLE knob. The SHUTTLE knob makes it easy to find the information you want—all you need to do is turn the dial.

## STORING A NAME AND NUMBER

1. Press the STORE button. *ENTER DIGIT* shows in the display.
2. Use the keypad to enter the number you want to store (up to 32 digits).
3. Press SELECT to enter name.
4. Use the keypad to store a name (up to 21 characters). More than one letter or character is stored in each of the number keys. For example, to enter the letter "A," press the 2 key once. For a "B," press the same key twice. For a "C," press it three times.

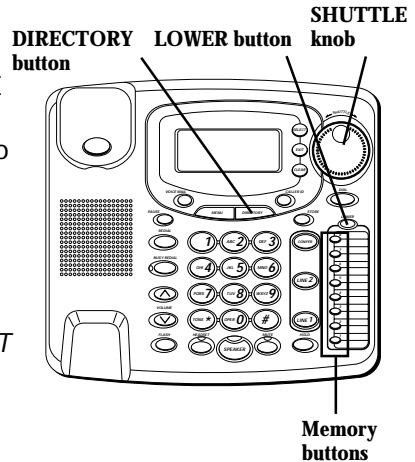

5. Once the desired letter is selected, use the SHUTTLE knob to move to the next one or skip a space.
6. When finished, press STORE. *LOCATION?* shows in the display.
7. Press the DIRECTORY button.

**NOTE:** When pulse mode is used, pressing the TONE \* key before programming will store all digits in tone.

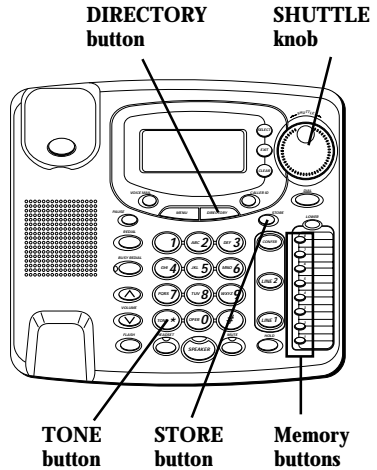

## CHANGING A STORED NAME OR NUMBER

1. Press the DIRECTORY button.
2. Use the SHUTTLE knob to scroll to the location where the information is stored.
3. Press SELECT.
4. Follow the instructions in "Storing a Name and Number" to change the information.

## DIALING A STORED NUMBER

1. Pick up the handset, or press SPEAKER or HEADSET.
2. Press the line you want.
3. Wait for a dial tone.
4. Press DIRECTORY.
5. Use the jog dial to scroll to the number you want to call.
6. Press DIAL. The number dials automatically.

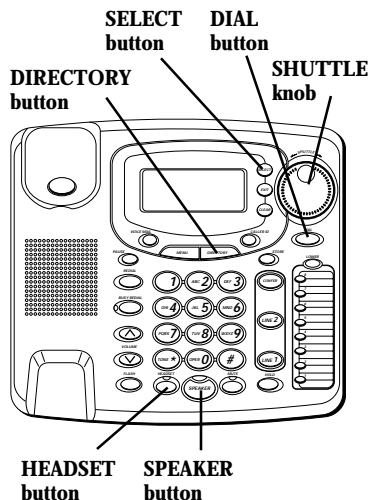

# ADVANCED FEATURES

---

## SETTING THE VOICE MAIL

### ACCESS CODES

You can program a voice mail access code for each line for quick access to your voice mail.

1. Press the MENU button.
2. Use the SHUTTLE knob to scroll to *VM Code*.
3. Press SELECT.
4. Use the SHUTTLE knob to scroll between "*LINE 1 VM CODE*" and "*LINE 2 VM CODE.*"
5. Press SELECT.
6. Use the keypad to enter your voice mail access phone number.
7. Press SELECT to confirm. If you want to start over, press EXIT to return to the main menu.

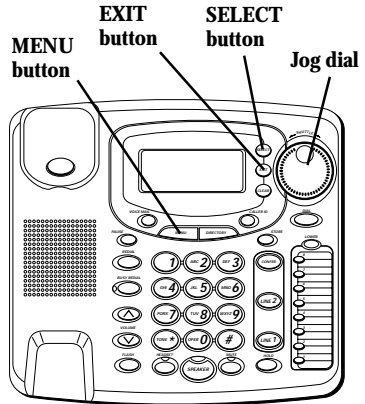

## TONE/PULSE DIALING

This adjustment allows you to select tone (touch-tone) or pulse (rotary) mode dialing. The phone is automatically set for touch-tone use.

1. Press the MENU button.
2. Use the SHUTTLE knob to scroll to *SETTINGS*.
3. Press SELECT. *PULSE/TONE* is displayed.
4. Use the SHUTTLE knob to scroll between *PULSE* and *TONE*.
5. Press SELECT to confirm. If you want to start over, press EXIT to return to the main menu.

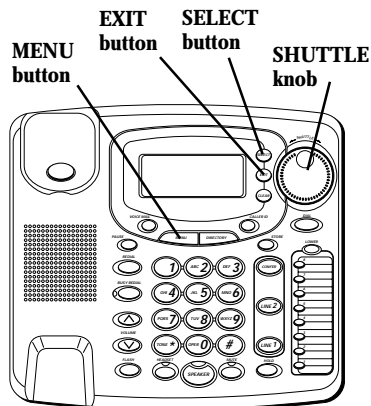



# CHANGING THE HOUR FORMAT

You can set the clock for either 12-hour or 24-hour (military) time format. The default is 12 hour.

1. Press the MENU button.
2. Use the SHUTTLE knob to scroll to *SETTINGS*.
3. Press SELECT.
4. Use the SHUTTLE knob to scroll to *12/24 Hour*.
5. Press SELECT to confirm. If you want to start over, press EXIT to return to the main menu.
6. Use the SHUTTLE knob to scroll between 12 hour and 24 hour.
7. Press SELECT to confirm. If you want to start over, press EXIT to return to the main menu.

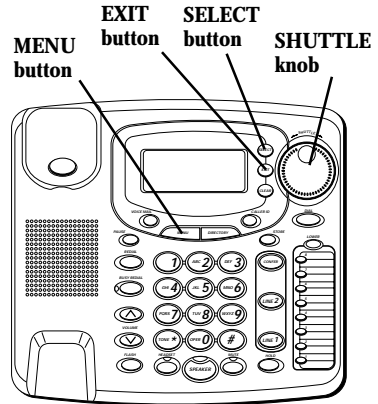

# SETTING THE FLASH TIMING

Depending on the services you have with the phone company, you may need to adjust the default flash timing. It can be adjusted from 100-900 ms. The default is 600 ms.

1. Press the MENU button.
2. Use the SHUTTLE knob to scroll to *SETTINGS*.
3. Press SELECT.
4. Use the SHUTTLE knob to scroll to *FLASH TIME*.
5. Press SELECT.
6. Use the SHUTTLE knob to scroll to the desired setting.
7. Press SELECT to confirm. If you want to start over, press EXIT to return to the main menu.

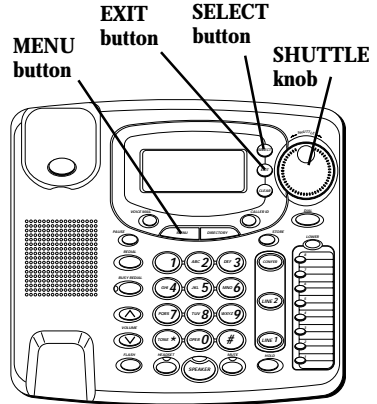

# SETTING THE PAUSE TIMING

Depending on the services you have with the phone company, you may need to adjust the default pause timing. It can be adjusted from 1-9 seconds. The default is 1 second.

1. Press the MENU button.
2. Use the SHUTTLE knob to scroll to *SETTINGS*.
3. Press SELECT.
4. Use the SHUTTLE knob to scroll to *PAUSE TIME*
5. Press SELECT.
6. Use the SHUTTLE knob to select the desired setting.
7. Press SELECT to confirm. If you want to start over, press EXIT to return to the main menu.

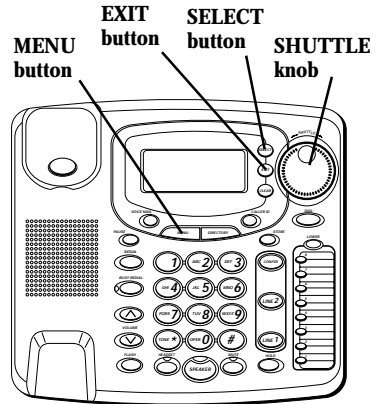

## SETTING THE AUTOMATIC BUSY REDIAL TIMING

The busy redial default for the time between call attempts is set for 30 seconds but can be adjusted in 10 second increments between 0 and 90 seconds.

1. Press the MENU button.
2. Use the SHUTTLE knob to scroll to *SETTINGS*.
3. Press SELECT.
4. Use the SHUTTLE knob to scroll to *ABR TIME*.
5. Press SELECT.
6. Use the SHUTTLE knob to select the desired setting.
7. Press SELECT to confirm. If you want to start over, press EXIT to return to the main menu.

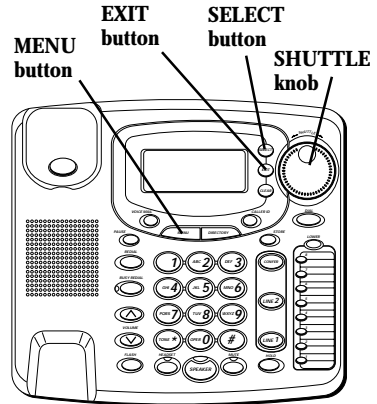

## SETTING THE WAIT FOR BUSY TONE DETECT TIMING

If you observe clicking noises right after dialing, the time the phone waits before a busy tone is heard for Automatic Busy Redialing may be lengthened. The default is 0.5 seconds.

1. Press the MENU button.
2. Use the SHUTTLE knob to scroll to *SETTINGS*.
3. Press SELECT.
4. Use the SHUTTLE knob to scroll to *ABR DELAY*.
5. Press SELECT.
6. Use the SHUTTLE knob to scroll to the desired setting.
7. Press SELECT to confirm. If you want to start over, press EXIT to return to the main menu.

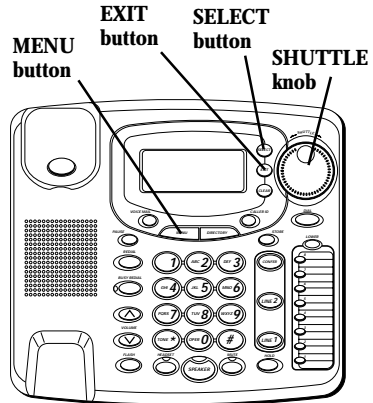

## **SETTING THE REGIONAL AREA CODES**

Depending on your area, you may need to set regional area codes. These are needed in order for the phone to determine the number format to be displayed when a valid Caller ID signal is received. Calls received that match any of the regional area codes are displayed as 10 digits. If the number is not displayed correctly, the phone may not be able to dial back the number properly. You can store up to 6 regional area codes.

You may need to use this feature if you have:

- Multiple area codes
- Overlapping area codes
- Areas that require 10-digit dialing.

1. Press the MENU button.
2. Use the SHUTTLE knob to scroll to *REGION CODE*.
3. Press SELECT.
4. Use the SHUTTLE knob to scroll to *desired code #*.
5. Press SELECT.
6. Use the keypad to enter the first digit.
7. Use the SHUTTLE knob to move to the next digit and repeat previous step.
8. When finished, press SELECT to confirm.

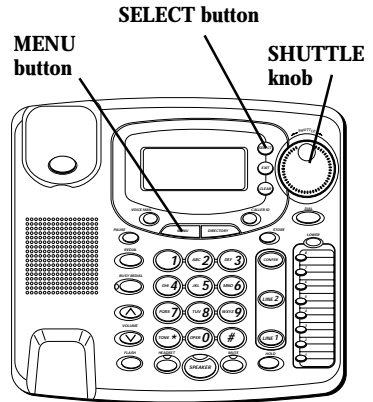

## RESTORING THE INITIAL SETTINGS

This feature allows you to reset the menu adjustments to the original default settings.

1. Press the MENU button.
2. Use the SHUTTLE knob to scroll to *RESTORE SET*.
3. Press SELECT.
4. Use the SHUTTLE knob to scroll to *YES*.
5. Press SELECT to confirm. If you want to start over, press EXIT to return to the main menu.

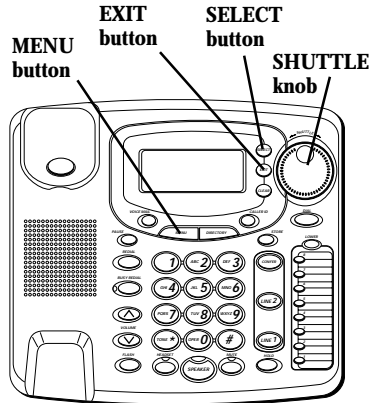



# TROUBLESHOOTING GUIDE

---

In case of difficulty, please check the following Troubleshooting Guide before seeking service.

<i>Problem</i>	<i>Solution</i>
No dial tone	<ul style="list-style-type: none"><li>• Check installation:<ul style="list-style-type: none"><li>— Are the telephone line cords connected to the phone and the wall jack? Are they damaged?</li></ul></li><li>• Does the hook switch pop up when the handset is lifted?</li><li>• Check the SPEAKER button. Is the indicator off?</li><li>• Is the pulse/tone mode programmed correctly? Pulse or tone may not be compatible with your local dialing service.</li><li>• Disconnect the phone from the wall jack and connect another phone to the same jack. If there is no dial tone in the second phone, the problem might be your wiring or local service.</li></ul>
Dial tone is OK, but the phone does not dial out.	<ul style="list-style-type: none"><li>• Make sure the pulse/tone mode is programmed correctly.</li></ul>
You cannot be heard by the other party.	<ul style="list-style-type: none"><li>• Is the handset or headset cord inserted properly and securely?</li><li>• Is MUTE on?</li></ul>
Phone does not ring.	<ul style="list-style-type: none"><li>• Is the ringer turned off?</li><li>• You may have too many extension phones on your line. Try unplugging some phones.</li><li>• See solutions for "No dial tone."</li></ul>

---

<i>Problem</i>	<i>Solution</i>
Incoming voice too low or none at all.	<ul style="list-style-type: none"><li>• Check setting of volume control.</li></ul>
Indicator and tone feedback flutter when dialing in pulse mode	<ul style="list-style-type: none"><li>• This is normal as power is fluctuating as phone dials.</li></ul>
Memory dialing doesn't work	<ul style="list-style-type: none"><li>• Did you program the memory location keys correctly?</li><li>• Did you follow proper dialing sequence?</li><li>• Make sure the pulse/tone mode is programmed correctly.</li></ul>
Battery LOW indicator blinks or is solid	<ul style="list-style-type: none"><li>• The batteries need replacing or are not installed.</li></ul>

---

## **GENERAL PRODUCT CARE**

---

To keep your telephone working and looking good, follow these guidelines:

- Avoid putting the phone near heating appliances and devices that generate electrical noise (for example, motors or fluorescent lamps).
- DO NOT expose to direct sunlight or moisture.
- Avoid dropping the handset, as well as other rough treatment to the phone.
- Clean the phone with a soft cloth.
- Never use a strong cleaning agent or abrasive powder because this will damage the finish.
- Retain the original packaging in case you need to ship the phone at a later date.

# **SERVICE**

---

The FCC requires this product to be serviced only by the manufacturer or its authorized service agents. In accordance with FCC requirements, changes or modifications not expressly approved by ATLINKS USA could void the user's authority to operate this product. For instructions on how to obtain service, refer to the warranty included in this guide or call Consumer Information at 1-800-448-0329.

Attach your sales receipt to the booklet for future reference or jot down the date this product was purchased or received as a gift. This information will be valuable if service should be required during the warranty period.

Purchase date \_\_\_\_\_ Name of store \_\_\_\_\_

# INDEX

---

## A

Advanced Features 55  
AM/PM 20  
Automatic Busy Redial 31

## B

Before You Begin 6  
Busy Redial is Cancelled When 32

## C

Call Waiting Caller ID 44  
Caller ID Features 37  
Chain Dialing 51  
Changing a Stored Name or  
Number 48, 54  
Changing the Hour Format 57  
Conference 34

## D

Data Jack 17  
Data Port 17  
Date 19  
Deleting a Call Record 39  
Deleting All Call Records 40  
Deleting All Directory Memory 41  
Desktop Installation 11  
Dialing a Stored Number 50, 54  
Dialing Back 42

## F

FCC Registration Information 2  
Flash 29

## G

General Product Care 67

## H

Hearing Aid Compatibility 2  
Hold 28  
Hour 20

## I

Important Installation Information 7  
Installation 7  
Installation Options 9  
Installing the Batteries 7  
Interference Information 2  
Introduction 5

## L

Limited Warranty 71

## M

Making Calls 24  
Memory 46  
Message Indicators 45  
Modular Jack Requirements 6  
Month 19  
Mute 28

## O

One -Touch Redial 30

## P

Parts Checklist 6  
Phone Directory 52  
Picking Up a Call on Hold 28  
Placing a Call on Hold 28

## R

- Receiving and Storing Calls 38
- Receiving Calls 25
- Redial 30
- Restoring the Initial Settings 64
- Reviewing Call Records 39
- Reviewing Stored Numbers Before Dialing 50
- Ringer Volume 33

## S

- Service 68
- Setting the Automatic Busy Redial Timing 60
- Setting the Date and Time 19
- Setting the Display Contrast 22
- Setting the Display Language 23
- Setting the Flash Timing 58
- Setting the Pause Timing 59
- Setting the Regional Area Codes 62
- Setting the Voice Mail Access Codes 55
- Setting the Wait for Busy Tone Detect Timing 61
- Setting Your Local Area Code 21
- Setup 19
- Speakerphone, Handset, and Headset Volume 34
- Storing a Flash 50
- Storing a Name and Number 46, 52
- Storing a Pause 49
- Storing the Last Number Dialed 49
- Summary Screen 37
- Switching Between Using the Speakerphone, Handset, 27
- Switching to a Different Line 31

## T

- Telephone Basics 24
- Temporary Tone 29
- Timer 27
- Tone/Pulse Dialing 56
- Troubleshooting guide 65

## U

- Using the Handset 24
- Using the Headset 25
- Using the Speakerphone 24, 26

## V

- Voice Messaging 36
- Volume 33

## W

- Wall Mount Installation 13

# LIMITED WARRANTY

---

## What your warranty covers:

- Any defect in materials or workmanship.

## For how long after your purchase:

- One year.

(The warranty period for rental units begins with the first rental or 45 days from date of shipment to the rental firm, whichever comes first.)

## What we will do:

- Provide you with a new or, at our option, a refurbished unit.
- The exchange unit is under warranty for the remainder of the original product's warranty period.

## How to make a warranty claim:

- Properly pack your unit. Include any cables, etc., which were originally provided with the product. We recommend using the original carton and packing materials.
- Include evidence of purchase date such as the bill of sale. Also print your name and address and a description of the defect. Send via standard UPS or its equivalent to:

**Thomson Consumer Electronics, Inc.  
11721 B Alameda Ave.  
Socorro, Texas 79927**

- Pay any charges billed to you by the Exchange Center for service not covered by the warranty.
- Insure your shipment for loss or damage. Thomson accepts no liability in case of damage or loss en route to Thomson.
- A new or refurbished unit will be shipped to you freight prepaid.

## What your warranty *does not* cover:

- Customer instruction. (Your Owner's Manual provides information regarding operating instructions and user controls. For additional information, ask your dealer.)
- Installation and set-up service adjustments.
- Batteries.
- Damage from misuse or neglect.
- Products which have been modified or incorporated into other products.
- Products purchased or serviced outside the USA.
- Acts of God, such as but not limited to lightning damage.

## Product Registration:

- Please complete and mail the Product Registration Card packed with your unit. It will make it easier to contact you should it ever be necessary. The return of the card is not required for warranty coverage.

## How state law relates to this warranty:

- This warranty gives you specific legal rights, and you may have other rights which vary from state to state.

## If you purchased your product outside the USA:

- This warranty does not apply. Contact your dealer for warranty information.

Model 29460  
15539530 (Rev. 2 E/S)  
00-34  
Printed in China

**ATLINKS USA, Inc.**  
10330 North Meridian Street  
Indianapolis, IN 46290  
© 2000 ATLINKS USA, Inc.  
Trademark(s) ® Registered  
Marca(s) Registrada(s)



29460



Teléfono con Altavoz de Dos Líneas,  
con Identificador de Llamada y  
Llamada en Espera  
Guía del Usuario



*Creamos cosas buenas para la vida.*

## INFORMACIÓN DEL REGISTRO A LA FCC

Su equipo telefónico de la ha sido registrado con la Comisión Federal de Comunicaciones (FCC) y está en acuerdo con las Partes 15 y 68 de las Regulaciones y Reglas de la FCC.

### 1 Notificación a la Compañía Telefónica Local

Al fondo de este equipo Ud. hallará un rótulo indicando, entre otra información, el número de la Registración con la FCC y el Número del Equivalente Timbre (REN) para este equipo. Ud. deberá, a petición, proveer esta información a su compañía telefónica.

El REN es útil para determinar el número total de artefactos que Ud. puede conectar a su línea telefónica, todavía asegurando que todos estos artefactos sonarán cuando se llame su número telefónico. En la mayoría de las áreas (pero no en todas), el total de los números REN de todos los artefactos conectados a una línea no debe exceder 5. Para estar seguro del número total de artefactos que Ud. pueda conectar a su línea (determinado por el REN), Ud. deberá ponerse en contacto con su compañía telefónica local.

#### NOTAS:

- No se puede usar este equipo con un teléfono de previo pago proveído por la compañía telefónica.
- Las líneas compartidas son sujetas a las tarifas del estado, y por eso, es posible que Ud. no pueda usar su propio equipo telefónico si Ud. estuviera compartiendo la misma línea telefónica con otros abonados.
- Se debe notificar la compañía telefónica cuando se desconecte permanentemente su teléfono de la línea.

### 2 Derechos de la Compañía Telefónica

Si su equipo causase algún problema en su línea que pudiera dañar la red telefónica, la compañía telefónica siempre que sea posible le avisará de la posible interrupción temporal de su servicio. En caso que la compañía no pudiera avisarle de antemano y hubiera necesidad de tomar tal acción, la compañía telefónica podrá interrumpir su servicio inmediatamente. En caso de tal interrupción telefónica temporal la compañía debe : (1) darle aviso al momento de tal interrupción temporal de servicio, (2) concederle a Ud. la oportunidad de corregir la situación, (3) informarle a Ud. de sus derechos de presentar una questa a la Comisión de acuerdo con los procedimientos dictados en la Subparte E de la Parte 68 de las Regulaciones y Reglas de la FCC.

La compañía telefónica puede hacer los cambios en sus instalaciones de comunicación, en equipos, en sus funcionamientos o procedimientos que digne necesarios para el manejo de sus negocios y que no sean incompatibles con las Reglas y Regulaciones de la FCC. Si estos cambios pudieran alterar el uso o el funcionamiento de su equipo telefónico, la compañía telefónica deberá darle aviso adecuado en escrito para que Ud. goce de un servicio ininterrumpido.

## INFORMACIÓN DE INTERFERENCIAS

Este artefacto cumple con la Parte 15 de las Reglas de la FCC. Su funcionamiento es sujeto a las dos condiciones siguientes: (1) Este artefacto no puede causar interferencia dañosa, y (2) Este artefacto debe aceptar cualquier interferencia recibida, incluyendo interferencia que puede causar un funcionamiento no deseado.

Este equipo ha sido probado y cumple con los límites para un artefacto digital de la Clase B, de conformidad con la Parte 15 de las Reglas de la FCC. Estos límites han sido diseñados para proporcionar una protección razonable contra una interferencia dañosa que pueda existir en una instalación doméstica.

Este equipo genera, usa y puede radiar la energía de frecuencia de una radio y, si no fuera instalado y usado de acuerdo con las instrucciones, puede causar interferencia dañosa a las transmisiones radiales. Sin embargo, no hay garantía que la interferencia no ocurrirá en una instalación en particular.

Si este equipo causa en efecto una interferencia dañosa a la recepción de la radio o de la televisión, lo cual puede ser determinado apagando y prendiendo el equipo, le animamos a Ud. de tratar de corregir la interferencia por medio de una (o más) de las sugerencias siguientes:

- Cambie la posición o la ubicación de la antena (quiere decir la antena de la radio o de la televisión que está recibiendo la interferencia).
- Cambie la posición o cambie la ubicación y aumente la distancia entre el equipo de telecomunicaciones y la antena receptora de la radio o de la televisión que está recibiendo la interferencia.
- Conecte el equipo de telecomunicaciones a una toma en un circuito diferente del circuito al cual la antena receptora esté conectada.

Si estas medidas no eliminan la interferencia, favor de consultar a su distribuidor o a un técnico de radio/televisión experto por otras sugerencias. También, la Comisión Federal de Comunicaciones (FCC) ha preparado un folleto muy útil, "How To Identify and Resolve Radio/TV Interference Problems" ("Como Identificar y Resolver Problemas de Interferencia de Radio/Televisión"). Este folleto se puede obtener del U.S. Government Printing Office, Washington, D.C. 20402. Favor de especificar el número 004-000-00345-4 cuando haga su pedido.

## COMPATIBILIDAD CON AUDÍFONOS

Se juzga que este teléfono es compatible con audífonos, en base a las normas de la FCC.

El número de la FCC está ubicado en el fondo de la base  
El numero REN esta ubicado en el fondo de la base

# TABLA DE CONTENIDO

INFORMACIÓN DEL REGISTRO A LA FCC .....	2
INFORMACIÓN DE INTERFERENCIAS .....	2
COMPATIBILIDAD CON AUDIFONOS .....	2
<b>INTRODUCCIÓN .....</b>	<b>5</b>
<b>ANTES DE COMENZAR .....</b>	<b>6</b>
LISTA DE PARTES .....	6
REQUERIMIENTOS PARA ENCHUFE MODULAR .....	6
<b>INSTALACIÓN .....</b>	<b>7</b>
INFORMACIÓN IMPORTANTE PARA LA INSTALACIÓN .....	7
CÓMO INSTALAR LAS BATERÍAS .....	7
OPCIONES PARA LA INSTALACIÓN .....	9
INSTALACIÓN SOBRE SUPERFICIE PLANA .....	11
INSTALACIÓN SOBRE PARED .....	13
TERMINAL DE DATOS (“DATA PORT”) .....	17
<b>PROGRAMACIÓN .....</b>	<b>19</b>
CÓMO PROGRAMAR LA FECHA Y HORA .....	19
MES .....	19
FECHA .....	19
HORA .....	20
MINUTOS .....	20
AM/PM .....	20
CÓMO PROGRAMAR SU CLAVE DE AREA LOCAL .....	21
CÓMO PROGRAMAR EL CONTRASTE DE LA PANTALLA .....	22
CÓMO PROGRAMAR EL IDIOMA DE LA PANTALLA .....	23
<b>FUNCIONES BÁSICAS DEL TELÉFONO .....</b>	<b>24</b>
CÓMO HACER LLAMADAS .....	24
UTILIZANDO EL AURICULAR .....	24
UTILIZANDO EL ALTAVOZ .....	24
UTILIZANDO LOS AUDIFONOS .....	25
CÓMO RECIBIR LLAMADAS .....	25

UTILIZANDO EL AURICULAR .....	25
UTILIZANDO EL ALTAVOZ .....	26
UTILIZANDO LOS AUDIFONOS .....	26
PARA ALTERNAR ENTRE EL USO DEL ALTAVOZ, AURICULAR Y AUDIFONOS .....	27
TEMPORIZADOR (TIMER) .....	27
ENMUDECEDOR (“MUTE”) .....	28
EN ESPERA (“HOLD”) .....	28
CÓMO PONER UNA LLAMADA EN ESPERA .....	28
CÓMO LEVANTAR UNA LLAMADA EN ESPERA .....	28
BOTÓN DE “FLASH” .....	29
TONO TEMPORAL .....	29
CÓMO VOLVER A MARCAR (REDIAL) ..	30
CÓMO VOLVER A MARCAR CON LA MODALIDAD DE UN-TOQUE .....	30
CÓMO VOLVER A MARCAR UN NÚMERO OCUPADO AUTOMÁTICAMENTE (“AUTOMATIC BUSY REDIAL”) .....	31
CÓMO CAMBIAR A UNA LÍNEA DIFERENTE .....	31
LA FUNCIÓN PARA VOLVER A MARCAR UN NÚMERO OCUPADO (“BUSY REDIAL”) SE CANCELA CUANDO ..	32
VOLUMEN .....	33
VOLUMEN DEL TIMBRE .....	33
VOLUMEN DEL ALTAVOZ, AURICULAR, Y AUDIFONOS .....	34

(La Tabla de Contenido continua en la siguiente página)

**ADVERTENCIA:** PARA PREVENIR EL RIESGO DE UN FUEGO O DE UNA SACUDIDA ELÉCTRICA, NO EXPONGA ESTE APARATO A LA LLUVIA O A LA HUMEDAD.

	<b>ATTENTION:</b> RESQUE SACUDIDA ELÉCTRICA/ASBIA	
EL RELÁMPAGO Y LA PUNTA DE FLECHA DENTRO DEL TRIÁNGULO ES UNA SEÑAL DE ADVERTENCIA, ALERTÁNDOLE A UD. DE QUE HAY VOLTAJE PELIGROSO* DENTRO DEL PRODUCTO.	CUIDADO: PARA REDUCIR EL RIESGO DE UNA SACUDIDA ELÉCTRICA, NO QUITE LA CUBIERTA (O PARTE POSTERIOR) NI USE PARTES DE REPUESTO DENTRO. CONSULTE A ALGUNA PERSONA CALIFICADA DEL SERVICIO DE REPARACIONES.	EL SIGNO DE EXCLAMACIÓN DENTRO DEL TRIÁNGULO ES UNA SEÑAL DE ADVERTENCIA, ALERTÁNDOLE A UD. DE QUE EL PRODUCTO, TRAE INCLUIDO, INSTRUCCIONES MUY IMPORTANTES.
*VEA ADVERTENCIA EN LA PARTE POSTERIOR/BASE DEL PRODUCTO.		

CONFERENCIA .....	34	MARCARLOS .....	50
MENSAJE DE VOZ .....	36	CÓMO MARCAR EN CADENA .....	51
<b>FUNCIONES DEL IDENTIFICADOR DE</b>		<b>DIRECTORIO TELEFÓNICO .....</b>	<b>52</b>
<b>LLAMADAS (CALLER ID) .....</b>	<b>37</b>	CÓMO ALMACENAR UN NOMBRE Y	
PANTALLA SUMARIO .....	37	NÚMERO .....	52
CÓMO RECIBIR Y ALMACENAR		CÓMO CAMBIAR UN NOMBRE O	
LLAMADAS .....	38	NÚMERO .....	54
CÓMO REVISAR ARCHIVOS DE		CÓMO MARCAR UN NÚMERO	
LLAMADAS .....	39	ALMACENADO .....	54
CÓMO BORRAR ARCHIVOS DE		<b>FUNCIONES AVANZADAS .....</b>	<b>55</b>
LLAMADAS .....	39	CÓMO PROGRAMAR LOS CÓDIGOS DE	
CÓMO BORRAR TODOS LOS ARCHIVOS		ACCESO PARA EL CORREO DE VOZ ..	55
DE LLAMADAS .....	40	MODALIDAD PARA MARCAR POR	
CÓMO BORRAR TODA LA MEMORIA		TONO/ PULSO .....	56
DIRECTA .....	41	CÓMO CAMBIAR EL FORMATO DE LA	
CÓMO VOLVER A MARCAR .....	42	HORA .....	57
SI USTED PROGRAMÓ SU CLAVE DE		CÓMO PROGRAMAR EL TIEMPO	
AREA EN EL MENÚ DE		PARA SERVICIOS ESPECIALES .....	58
PROGRAMACIÓN.....	42	CÓMO PROGRAMAR LA DURACIÓN	
SI USTED NO PROGRAMÓ SU		DE UNA PAUSA .....	59
CLAVE DE AREA EN EL MENÚ DE		CÓMO PROGRAMAR LA FUNCIÓN PARA	
PROGRAMACIÓN.....	44	VOLVER A MARCAR UN NÚMERO	
IDENTIFICADOR DE LLAMADA EN		OCUPADO AUTOMÁTICAMENTE	
ESPERA .....	44	("AUTOMATIC BUSY REDIAL") .....	60
<b>INDICADORES DE MENSAJES .....</b>	<b>45</b>	CÓMO PROGRAMAR LA ESPERA PARA	
<b>MEMORIA .....</b>	<b>46</b>	DETECTAR EL TONO DE OCUPADO	
CÓMO ALMACENAR UN NOMBRE Y		("BUSY TONE DETECT TIMING")... ..	61
NÚMERO .....	46	CÓMO PROGRAMAR LAS CLAVES DE	
CÓMO CAMBIAR UN NOMBRE O		AREA REGIONALES .....	62
NÚMERO ALMACENADO .....	48	CÓMO REGRESAR A LAS	
CÓMO ALMACENAR EL ÚLTIMO		PROGRAMACIONES INICIALES .....	64
NÚMERO QUE FUE MARCADO ....	49	<b>GUÍA PARA SOLUCIÓN DE PROBLEMAS ...</b>	<b>65</b>
CÓMO ALMACENAR UNA PAUSA ....	49	<b>CUIDADO GENERAL DEL PRODUCTO .....</b>	<b>67</b>
CÓMO ALMACENAR FUNCIONES		<b>CÓMO OBTENER SERVICIOS DE</b>	
ESPECIALES ("FLASH") .....	50	MANTENIMIENTO .....	68
CÓMO MARCAR UN NÚMERO		<b>ÍNDICE .....</b>	<b>69</b>
ALMACENADO .....	50	<b>GARANTÍA LIMITADA .....</b>	<b>71</b>
CÓMO REVISAR NÚMEROS			
ALMACENADOS ANTES DE			

# INTRODUCCIÓN

---

Su teléfono con identificador de Llamadas almacena y muestra información específica, provista por su compañía telefónica local, a suscriptores de servicios de identificación como el Identificador de Llamadas o servicios similares.

Su Identificador de Llamadas (Caller ID) le permite:

- Identificar a la persona que llama antes de que usted conteste el teléfono.
- Ver la hora y fecha de cada llamada entrante.
- Grabar hasta 99 mensajes del Identificador de Llamadas (Caller ID) en secuencia.
- Saber quién llamó mientras usted estaba fuera.

Para aprovechar al máximo su nuevo teléfono, le sugerimos que se tome unos minutos ahora mismo para leer esta guía del usuario.

**IMPORTANTE:** Para poder hacer uso de este aparato, usted debe suscribirse, ya sea al servicio estándar de Identificador de Nombre/Número o al Servicio de Identificador de Llamadas con Llamada en Espera. Para saber quién llama mientras usted está en el teléfono, usted debe suscribirse al Servicio de Identificador de Llamadas con Llamada en Espera.

# ANTES DE COMENZAR

---

## LISTA DE PARTES

Asegúrese de que su paquete incluye los artículos mostrados aquí:

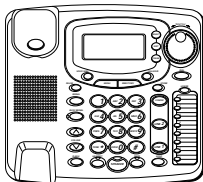

Base



Auricular

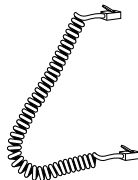

Cable del auricular

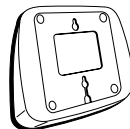

Placa para montaje



1 cable negro de línea telefónica



1 cable gris de línea telefónica

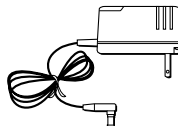

Cable de corriente AC para la base

## REQUERIMIENTOS PARA ENCHUFE MODULAR

Usted necesita un cable modular tipo RJ14, que es el tipo de enchufe telefónico más común y puede parecerse al enchufe ilustrado aquí. Si usted no tiene un enchufe, llame a su compañía telefónica local para enterarse de cómo se le puede instalar uno.

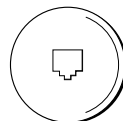

# **INSTALACIÓN**

---

## **INFORMACIÓN IMPORTANTE PARA LA INSTALACIÓN**

- Nunca instale cableado telefónico durante una tormenta de relámpagos.
- Nunca toque cables o terminales no aislados, a menos que la línea telefónica haya sido desconectada en la interfaz de la red.
- Utilice precaución cuando instale o modifique líneas telefónicas.

## **CÓMO INSTALAR LAS BATERÍAS**

Su teléfono utiliza baterías alcalinas de tamaño AA como respaldo en caso de que la corriente AC sufra un corte.

**CUIDADO:** Quite las baterías si va a tener el aparato almacenado más de 30 días.

1. Si los cables de línea están ya conectados, desconéctelos de la base del aparato.
2. Utilice un destornillador para levantar la puerta del compartimento de las baterías en la parte de abajo del teléfono.
3. Introduzca 3 baterías alcalinas de tamaño AA como se muestra en el diagrama que está dentro del compartimento.
4. Vuelva a colocar la puerta del compartimento nuevamente en su sitio.
5. Si los cables de línea estaban previamente conectados, vuelva a conectarlos al aparato y verifique sus localizaciones de memoria.

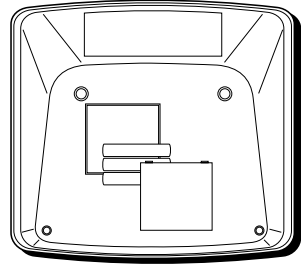

**NOTA:** Si el símbolo de baja batería aparece en la pantalla, usted necesita reemplazar las baterías. Es importante que usted las cambie tan pronto como le sea posible para poder mantener la operación del aparato cuando la corriente AC sufra un corte. Como precaución, usted puede anotar cualquier información almacenada que usted no quiera que sea borrada.

**IMPORTANTE:** Si usted no va a utilizar el teléfono durante más de 30 días, quite las baterías porque de otra manera pueden escurrirse y dañar el aparato.



## OPCIONES PARA LA INSTALACIÓN

A pesar de que usted puede usar su teléfono de 2 líneas con una línea telefónica sencilla, usted debe tener dos líneas diferentes (números telefónicos diferentes) para usar un sistema de dos líneas. Los siguientes diagramas muestran los dos sistemas posibles:

### Dos Líneas en un Enchufe Modular Sencillo

Un tipo de sistema telefónico de dos líneas utiliza un solo contacto modular telefónico RJ14 que contiene las dos líneas. Conecte el cable telefónico al enchufe marcado "LINE 1+ 2".

Usted debe utilizar un cable conductor telefónico para 4 cables como el gris que viene empacado con su aparato.

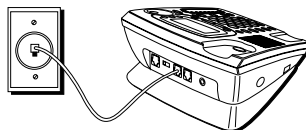

## Cada Línea en un Enchufe Modular Separado

Si usted tiene dos contactos telefónicos separados, cada uno con su propia línea, conecte uno de los cables telefónicos al contacto marcado "LINE 2", y conecte el otro cable telefónico al contacto telefónico marcado "LINE 1 + 2" localizado en la parte posterior del teléfono.

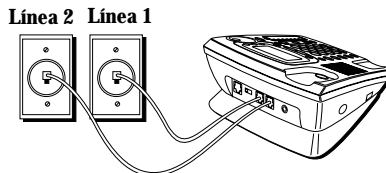

**NOTA:** Conecte el cable telefónico desde el contacto marcado "LINE 1 + 2" hasta el enchufe que usted quiera asignar para la línea 1.

**NOTA:** La capacidad para dos líneas requiere el servicio de dos líneas de su compañía telefónica.

## Una Línea Sencilla en un Enchufe Modular

Si usted quiere únicamente conectar una línea, conecte uno de los cables de línea telefónica en el contacto marcado "LINE 1 + 2" y en un contacto telefónico modular sencillo. Su teléfono únicamente utilizará una línea con esta conexión. La línea 2 no será utilizada.

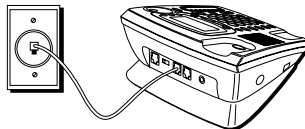

# INSTALACIÓN SOBRE SUPERFICIE PLANA

## Dos líneas en un Enchufe Modular Sencillo

1. Conecte un extremo del cable del auricular en el auricular y el otro extremo en el enchufe al costado de la base. Coloque el auricular sobre la base.
2. Conecte el cable de corriente en el enchufe marcado "POWER 6V AC" en la base y también en un contacto de corriente AC.
3. Conecte el cable telefónico gris en el enchufe marcado "LINE 1 + 2" en la base y en un enchufe modular doble. Para utilizarse con una sola línea, vea la sección "Una Línea Sencilla en un Enchufe Modular".

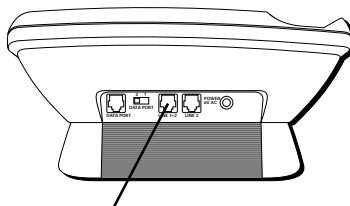
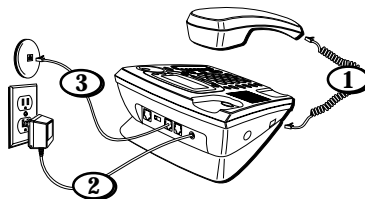

Enchufe "LINE1+2"

**NOTA:** El teléfono automáticamente revierte a la modalidad para marcar por tono –"touch-tone". Para cambiar a modalidad de pulso (rotatorio), vea la sección "Cómo Marcar por Pulso/Tono". Si usted no sabe qué tipo de servicio tiene, verifique con su compañía telefónica.



**CUIDADO:** Utilice únicamente el cable de corriente ATLINKS USA 5-2495 que es compatible con esta unidad. El uso de otros cables de corriente puede resultar en daño al aparato.

## Cada Línea en un Enchufe Modular Separado

1. Conecte un extremo del cable del auricular en el auricular y el otro extremo en el enchufe al costado de la base. Coloque el auricular sobre la base.
2. Conecte el cable de corriente en el enchufe marcado "POWER 6V DC" en la base y también en un contacto de corriente AC.
3. Conecte el cable telefónico en el enchufe marcado "LINE 1 + 2" en la parte posterior del aparato y en un enchufe modular sencillo que usted quiera asignar como línea 1.
4. Conecte el otro cable telefónico en el enchufe marcado "LINE 2" en la parte posterior del aparato y en un enchufe modular sencillo que usted quiera asignar como línea 2.

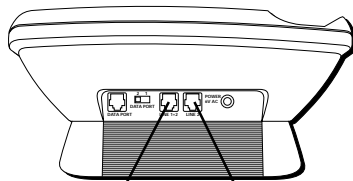
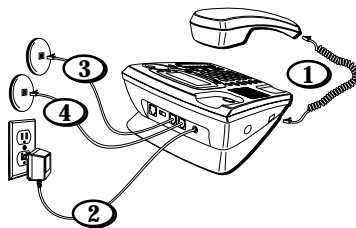

Enchufe "LINE 1 + 2"

Enchufe "LINE 2"

**NOTA:** El teléfono automáticamente revierte a la modalidad para marcar por tono –"touch-tone"-. Para cambiar a modalidad de pulso (rotatorio), vea la sección "Cómo Marcar por Pulso/Tono". Si usted no sabe qué tipo de servicio tiene, verifique con su compañía telefónica.



**CUIDADO:** Utilice únicamente el cable de corriente ATLINKS USA 5-2495 que es compatible con esta unidad. El uso de otros cables de corriente puede resultar en daño al aparato.

# INSTALACIÓN SOBRE PARED

## Dos líneas en un Enchufe Modular Sencillo

1. Quite la placa para montaje sobre pared. Gírela de manera que la parte de abajo del teléfono esté plana. Vuelva a colocar la placa para montaje sobre pared introduciendo las lengüetas en las ranuras, primero en la parte superior del aparato, y después metiendo las lengüetas de abajo en su sitio.
  2. Conecte el cable de corriente en el enchufe marcado "POWER 6V AC" en la base y también en un contacto de corriente AC.
  3. Conecte el cable telefónico gris dentro del enchufe marcado "LINE 1+ 2" en la parte trasera del aparato y conecte el otro extremo en un contacto doble modular en la pared.
- Para utilizarse con una sola línea, vea la sección "Una Línea Sencilla en un Enchufe Modular".

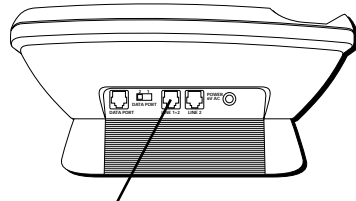
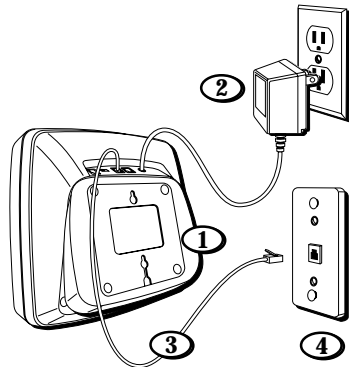

Enchufe "LINE 1+ 2"



**CUIDADO:** Utilice únicamente el cable de corriente ATLINKS USA 5-2495 que es compatible con esta unidad. El uso de otros cables de corriente puede resultar en daño al aparato.

4. Deslice los agujeros para montaje sobre los postes en la placa de pared y deslice firmemente el aparato hacia abajo hasta que entre en su sitio.
5. Conecte un extremo del cable del auricular en el auricular y el otro extremo en el enchufe al costado del aparato. Coloque el auricular sobre la base.

**NOTA:** El teléfono automáticamente revierte a la modalidad para marcar por tono –“touch-tone”-. Para cambiar a modalidad de pulso (rotatorio), vea la sección “Cómo Marcar por Pulso/Tono”. Si usted no sabe qué tipo de servicio tiene, verifique con su compañía telefónica.

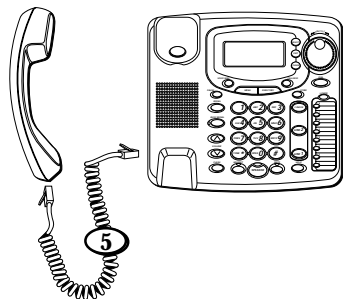
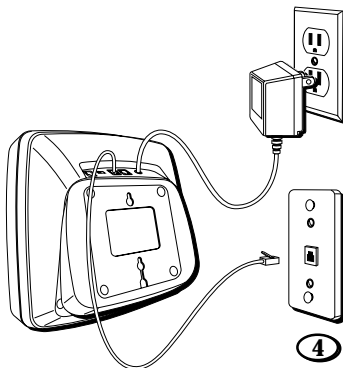

## Cada Línea en un Enchufe Modular Separado

1. Quite la placa para montaje sobre pared. Girela de manera que la parte de abajo del teléfono esté plana. Vuelva a colocar la placa para montaje sobre pared introduciendo las lengüetas en las ranuras, primero en la parte superior del aparato, y después metiendo las lengüetas de abajo en su sitio.
2. Conecte el cable de corriente en el enchufe marcado "POWER 6V AC" en la base y también en un contacto de corriente AC.
3. Conecte el cable telefónico en el enchufe marcado "LINE 1 + 2" en la parte trasera del aparato y en un enchufe modular sencillo que usted quiera asignar como línea 1.
4. Conecte el otro cable de línea telefónica en el enchufe marcado "LINE 2" en la parte trasera del aparato y en un enchufe modular sencillo que usted quiera asignar como línea 2.

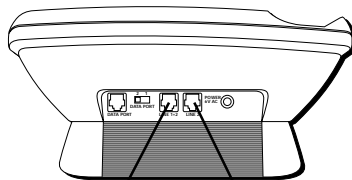
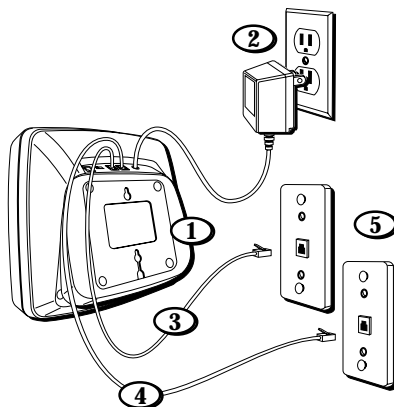

Enchufe "LINE  
1+2"

Enchufe "LINE 2"



**CUIDADO:** Utilice únicamente el cable de corriente ATLINKS USA 5-2495 que es compatible con esta unidad. El uso de otros cables de corriente puede resultar en daño al aparato.

5. Deslice los agujeros para montaje sobre los postes en la placa de pared y deslice firmemente el aparato hacia abajo hasta que entre en su sitio. (Placa para pared no incluida.)
6. Conecte un extremo del cable del auricular en el auricular y el otro extremo en el enchufe al costado del aparato. Coloque el auricular sobre la base.

**NOTA:** El teléfono automáticamente revierte a la modalidad para marcar por tono –“touch-tone”-. Para cambiar a modalidad de pulso (rotatorio), vea la sección “Cómo Marcar por Pulso/Tono”. Si usted no sabe qué tipo de servicio tiene, verifique con su compañía telefónica.

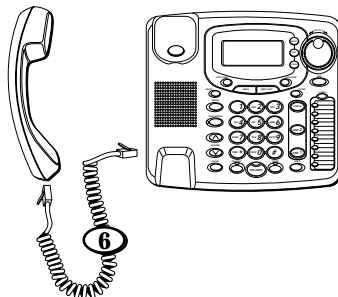
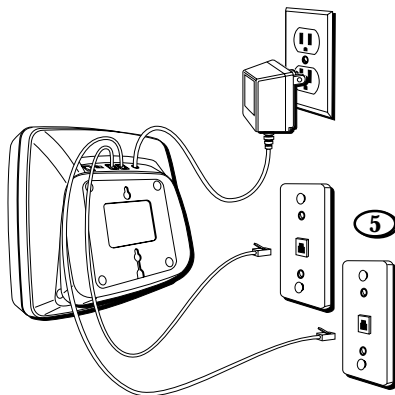



## TERMINAL DE DATOS ("DATA PORT")

Este teléfono está equipado con un enchufe para Terminal de Datos ("Data Port") para conectar un accesorio auxiliar, como una máquina de fax, módem para computadora, un aparato contestador, o hasta un teléfono inalámbrico.

El selector de la Terminal de Datos en la parte trasera del teléfono controla el enchufe de la Terminal de Datos, que le permite seleccionar la línea que será utilizada, ya sea la línea 1 o la línea 2.

Usted puede usar la Terminal de Datos para conectar su máquina de fax, por ejemplo, y después programar el selector de Terminal de Datos ("DATA PORT") a la Línea 2 y poder recibir faxes por el número telefónico de la Línea 2.

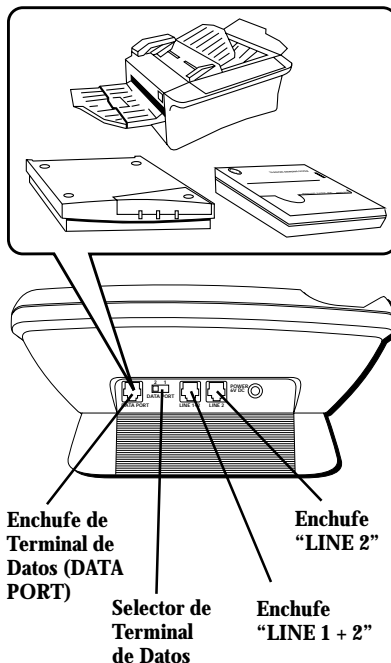

En caso de que usted esté hablando con alguien por la Línea 2 y quiera que esa persona le mande algo por fax, cambie el selector de la Terminal de Datos a la Línea 1, y dé a esa persona el número telefónico para la Línea 1. Su máquina de fax puede ahora recibir llamadas en la Línea 1.

**IMPORTANTE:** Asegúrese de cambiar la máquina de fax otra vez a su línea normal cuando haya terminado porque otras personas que llamen y no sepan que usted ha cambiado las líneas, no podrán tener acceso a su máquina de fax si marcan la línea que normalmente se utiliza para el fax.

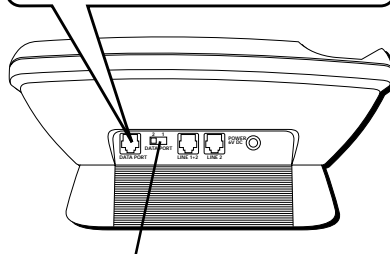
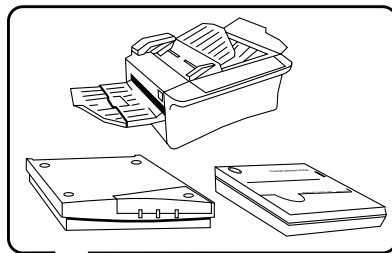

**Selector de Terminal de Datos (DATA PORT)**

# PROGRAMACIÓN

---

## CÓMO PROGRAMAR LA FECHA Y HORA

**NOTA:** Si usted no programa la hora y fecha, éstas se programarán automáticamente cuando la compañía telefónica mande la información de fecha y hora junto con la información del Identificador de Llamadas (Caller ID). El aparato reajusta la hora y los minutos cada vez que recibe una llamada.

### MES

1. Gire la perilla "SHUTTLE" para recorrer los meses hasta llegar al mes deseado.
2. Oprima el botón "SELECT" para confirmar.

### FECHA

1. Gire la perilla "SHUTTLE" para recorrer las fechas hasta encontrar la fecha deseada.
2. Cuando haya terminado, oprima "SELECT" para confirmar. Si usted quiere volver a empezar, oprima el botón para salir ("EXIT") y después el botón para seleccionar ("SELECT").



## HORA

1. Oprima el botón de menú ("MENU").  
La hora y fecha serán mostradas.
2. Oprima el botón "SELECT".
3. Gire la perilla "SHUTTLE" para recorrer las horas hasta llegar a la hora deseada.
4. Oprima el botón "SELECT" para confirmar. Usted está ahora listo para inscribir los minutos.

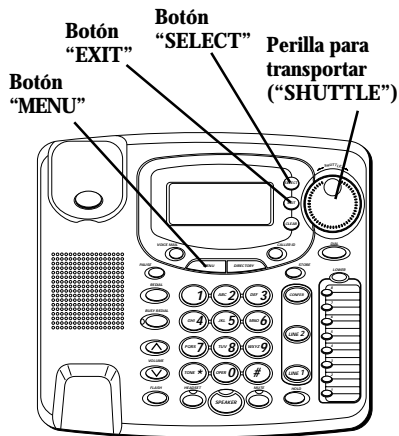

## MINUTOS

1. Gire la perilla "SHUTTLE" para recorrer los minutos hasta llegar al minuto deseado.
2. Oprima el botón "SELECT" para confirmar. Usted está ahora listo para inscribir el mes.

## AM/PM

1. Oprima el 1 para AM o el 2 para PM.
2. Cuando haya terminado, oprima el botón "SELECT" para confirmar. Si usted quiere volver a comenzar, oprima el botón para salir ("EXIT") para regresar al menú principal.

## CÓMO PROGRAMAR SU CLAVE DE AREA LOCAL

1. Oprima el botón "MENU".
2. Utilice la perilla "SHUTTLE" para recorrer a la modalidad para programar la Clave de Area Local ("Local Area Code").
3. Oprima el botón "SELECT". La indicación para que inscriba la clave de área ("Enter AREA CODE") aparece en la pantalla.
4. Inscriba los dos dígitos correspondientes a su clave de área utilizando el teclado.
5. Cuando haya terminado, oprima el botón "SELECT" para confirmar. Si usted quiere volver a comenzar, oprima el botón para salir ("EXIT") para regresar al menú principal.



## CÓMO PROGRAMAR EL CONTRASTE DE LA PANTALLA

1. Oprima el botón "MENU".
2. Utilice la perilla "SHUTTLE" para recorrer a la modalidad para programar el Contraste ("Contrast").
3. Oprima el botón "SELECT". La indicación para que inscriba el contraste de la pantalla ("Set LCD Contrast") aparece en la pantalla.
4. Utilice la perilla "SHUTTLE" para ajustar el contraste. Gírela hacia adelante para aumentar el contraste y hacia atrás para disminuirlo.
5. Cuando haya terminado, oprima el botón "SELECT" para confirmar. Si usted quiere volver a comenzar, oprima el botón para salir ("EXIT") para regresar al menú principal.

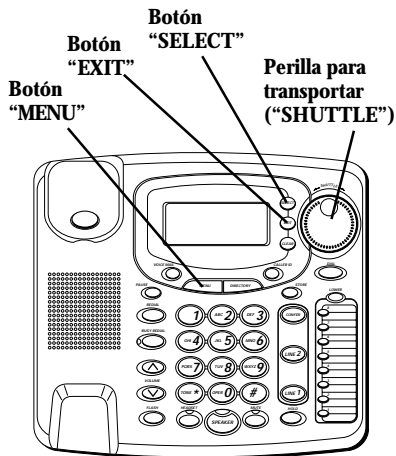

## CÓMO PROGRAMAR EL IDIOMA DE LA PANTALLA

Este ajuste cambia el idioma para que las indicaciones de las pantalla se muestren en inglés, francés o español.

1. Oprima el botón "MENU".
2. Utilice la perilla "SHUTTLE" para recorrer a la modalidad para programar el Idioma ("*Language*").
3. Oprima el botón "SELECT". La indicación para que inscriba el idioma de la pantalla ("*Set CID Language*") aparece en la pantalla.
4. Utilice la perilla "SHUTTLE" para ajustar el idioma.
5. Cuando haya terminado, oprima el botón "SELECT" para confirmar. Si usted quiere volver a comenzar, oprima el botón para salir ("EXIT") para regresar al menú principal.

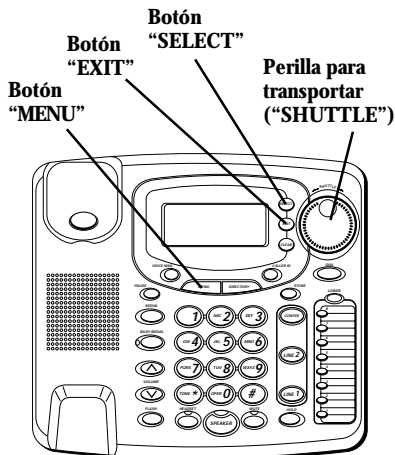

# FUNCIONES BÁSICAS DEL TELÉFONO

---

## CÓMO HACER LLAMADAS

### UTILIZANDO EL AURICULAR

1. Levante el auricular y el teléfono seleccionará una línea abierta.
2. Espere al tono de marcar
3. Marque un número telefónico.
4. Cuelgue el auricular cuando haya terminado.

### UTILIZANDO EL ALTAVOZ

1. Oprima el botón del altavoz ("SPEAKER") y el teléfono seleccionará una línea abierta.
2. Espere al tono de marcar.
3. Marque un número telefónico.
4. Oprima el botón "SPEAKER" cuando haya terminado.



**Botón para altavoz  
("SPEAKER")**



## UTILIZANDO LOS AUDÍFONOS

1. Oprima el botón de los audífonos (“HEADSET”). El indicador de audífonos parpadea.
2. Oprima el botón de la línea deseada.
3. Espere al tono de marcar.
4. Marque un número telefónico.
5. Oprima el botón “HEADSET” para desactivarlo.

**NOTA:** Para conversar utilizando los audífonos, el auricular debe estar colocado sobre la base.

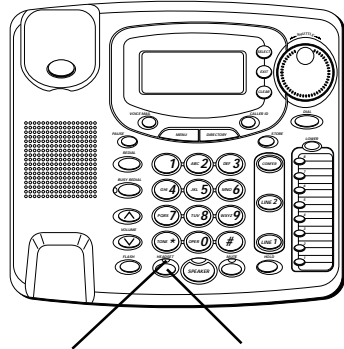

**Indicador de audífonos  
("HEADSET")**

**Botón para  
audífonos  
("HEADSET")**

## CÓMO RECIBIR LLAMADAS

### UTILIZANDO EL AURICULAR

Cuando el teléfono timbra, el indicador de la línea correspondiente parpadea rápidamente.

1. Levante el auricular. La línea se selecciona automáticamente.
2. Cuando usted haya terminado, cuelgue el auricular.

## UTILIZANDO EL ALTAVOZ

Cuando el teléfono timbra, el indicador de la línea correspondiente parpadea rápidamente.

1. Oprima el botón de altavoz ("SPEAKER"). El altavoz se activa automáticamente y selecciona una línea.
2. Cuando usted haya terminado, oprima el botón "SPEAKER".

## UTILIZANDO LOS AUDÍFONOS

1. Cuando el teléfono timbra, el indicador de la línea correspondiente parpadea rápidamente.
2. Oprima el botón de la línea. Si la modalidad de audífonos no está activada, usted debe oprimir primero el botón "HEADSET". El indicador de audífonos ("HEADSET") parpadea.
3. Cuando usted haya terminado, oprima el botón "HEADSET".

**NOTA:** Tanto si usted está haciendo o recibiendo una llamada, la persona que llama será desconectada si usted oprime el botón de otra línea sin haber puesto la llamada en espera primero.

**NOTA:** Para conversar utilizando los audífonos, el auricular debe estar colocado sobre la base.

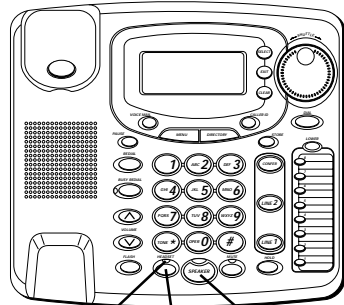

Indicador de audífonos ("HEADSET")

Botón de altavoz ("SPEAKER")

Botón para audífonos ("HEADSET")

## **PARA ALTERNAR ENTRE EL USO DEL ALTAVOZ, AURICULAR Y AUDÍFONOS**

Para cambiarse al altavoz, oprima el botón "SPEAKER". El indicador del altavoz ("SPEAKER") se ilumina.

Para cambiarse al auricular, levante el auricular. El altavoz o los audífonos son desactivados.

Para cambiarse a los audífonos, oprima el botón "HEADSET". El indicador de los audífonos se ilumina. Coloque el auricular sobre la base.

## **TEMPORIZADOR (TIMER)**

Durante una conversación telefónica, se toma el tiempo de la llamada y se muestra en la pantalla. Cuando haya terminado, la duración total de la llamada permanece en la pantalla durante aproximadamente 10 segundos. Se toma el tiempo de una llamada aún cuando está en espera.

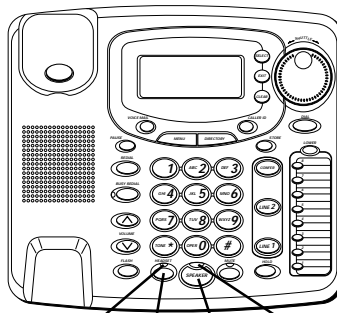

**Indicador de audífonos ("HEADSET")**

**Indicador de altavoz ("SPEAKER")**

**Botón para audífonos ("HEADSET")**

**Botón de altavoz ("SPEAKER")**

## ENMUDECEDOR (“MUTE”)

Utilice el botón enmudecedor (“MUTE”) para interrumpir una conversación telefónica y poder hablar en privado con otra persona en la misma habitación. Una conversación puede ser enmudecida durante el uso del altavoz, auricular o audífonos.

1. Oprima el botón “MUTE”. El indicador de la línea en espera se ilumina.
2. Oprima el botón “MUTE” nuevamente para desactivar el enmudecedor.

**NOTA:** Al cambiar de la modalidad de altavoz, auricular o audífonos, la función enmudecedora se cancela.

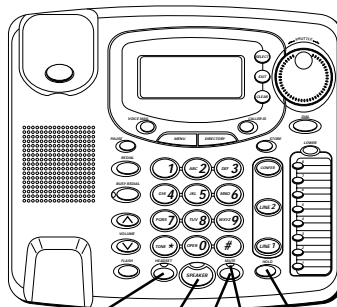

## EN ESPERA (“HOLD”)

### CÓMO PONER UNA LLAMADA EN ESPERA

1. Oprima el botón “HOLD”. El indicador de la línea en espera parpadea en verde.
2. Cuelgue u oprima el botón de otra línea

### CÓMO LEVANTAR UNA LLAMADA EN ESPERA

1. Levante el auricular, u oprima el botón “SPEAKER” o “HEADSET”.
2. Oprima la línea en espera.



## CÓMO VOLVER A MARCAR (REDIAL)

Si usted quiere volver a llamar al último número que marcó (hasta 32 dígitos), utilice la función "REDIAL".

1. Levante el auricular, u oprima el botón "SPEAKER" o "HEADSET".
2. La línea es seleccionada automáticamente. (Para los audífonos, oprima la línea deseada.)
3. Espere al tono de marcar.
4. Oprima le botón para volver a marcar ("REDIAL")

Botón para volver a marcar ("REDIAL")

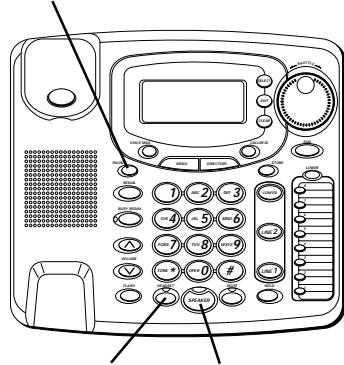

Botón para audífonos ("HEADSET")      Botón para altavoz ("SPEAKER")

## CÓMO VOLVER A MARCAR CON LA MODALIDAD DE UN-TOQUE

Si el último número que usted llamó estaba ocupado, usted puede volver a marcarlo inmediatamente, oprimiendo el botón "REDIAL" sin colgar el auricular, o el altavoz.

**NOTA:** La función "REDIAL" almacena en la memoria todos los números que usted marca. Si usted oprime cualquier número después de marcar el último número telefónico (por ejemplo, para tener acceso a un sistema de correo de voz), esos números también serán marcados cuando usted usa la función "Redial". Esto puede hacer que el teléfono intente marcar todos los números a la vez.

# **CÓMO VOLVER A MARCAR UN NÚMERO OCUPADO AUTOMÁTICAMENTE ("AUTOMATIC BUSY REDIAL")**

Si el número que usted marcó está ocupado, su teléfono puede automáticamente volver a marcar el número hasta 10 veces. El aparato utiliza la línea seleccionada para hacer las llamadas.

Oprima el botón "BUSY REDIAL". El indicador de "BUSY REDIAL" se ilumina, y el número se marca automáticamente.

**Botón "BUSY REDIAL"**



## **CÓMO CAMBIAR A UNA LÍNEA DIFERENTE**

1. Si usted quiere cambiar a una línea diferente de la que se había utilizado para volver a marcar el número ocupado ("Automatic Busy Redial" o "ABR"), oprima el botón "BUSY REDIAL". El indicador de "BUSY REDIAL" se ilumina, y la pantalla le indica que escoja la línea que va a usar.
2. Oprima el botón de la línea que quiera usar. (Si usted no escoge una línea, el aparato selecciona la misma línea que se usó previamente.)

## LA FUNCIÓN PARA VOLVER A MARCAR UN NÚMERO OCUPADO (“BUSY REDIAL”) SE CANCELA CUANDO

- Usted oprime nuevamente el botón “BUSY REDIAL”

○

- Entra una llamada por la misma línea entre los intentos para marcar

○

- Usted levanta el auricular u oprime el botón “SPEAKER”

○

- Se han hecho diez intentos para marcar el número y la línea sigue ocupada

**NOTA:** La función de Volver a Marcar (“Auto Busy Redial”) está programada de fábrica a un intervalo de 30 segundos entre intentos para llamar. Usted puede volver a programar el intervalo. Vea la sección “Cómo Programar el Tiempo para Volver a Marcar Automáticamente”.

Botón “BUSY REDIAL”

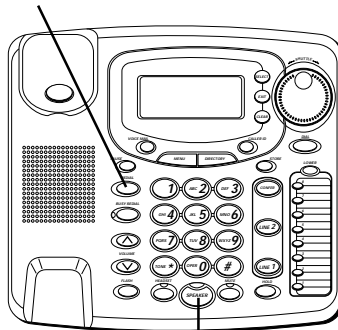

Botón para altavoz  
("SPEAKER")



# VOLUMEN

El volumen del timbre, el altavoz, y el auricular/audífonos puede ser programado independientemente con los botones para subir o bajar el volumen ("VOLUME"). Su teléfono viene con programaciones pre-establecidas que pueden ser ajustadas de acuerdo a su gusto individual. Para regresar a las programaciones pre-establecidas, oprima simultáneamente los dos botones para subir y bajar el volumen.

## VOLUMEN DEL TIMBRE

1. Mientras el teléfono está en colgado, oprima el botón para subir o bajar el volumen ("VOLUME"). El teléfono timbra con la programación actual.
2. Mientras sostiene el botón para subir o bajar el volumen, el volumen del timbre suena de acuerdo a la programación actual. Suelta cuando se haya alcanzado el nivel de volumen deseado. Dando toquitos a cualquiera de los botones mientras el teléfono timbra, le permite ajustar el volumen un nivel a la vez. El teléfono almacena esa programación una vez que el botón se suelta.

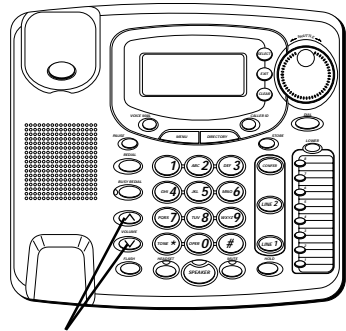

**Botones de volumen  
("VOLUME")**

## VOLUMEN DEL ALTAVOZ, AURICULAR, Y AUDÍFONOS

Mientras el teléfono está en uso, oprima los botones para subir o bajar el volumen ("VOLUME") al nivel de volumen deseado. El teléfono almacena la programación una vez que se suelta el botón.

**NOTA:** El volumen del auricular y audífonos regresan al nivel pre-establecido después de que usted cuelga el teléfono.

## CONFERENCIA

Esta función le permite tener una conversación con 3 personas utilizando cualquier combinación de 2 líneas.

### *Para Conectar*

1. Para hacer una llamada, oprima la línea que usted quiere usar. Si usted tiene ya a alguien en la línea, salte al paso 2.
2. Oprima el botón "HOLD".
3. Haga una llamada en la otra línea.

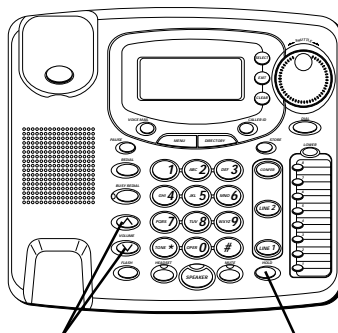

**Botones de volumen  
("VOLUME")**

**Botón para  
espera  
("HOLD")**

- Oprima el botón "CONFER".
- Hable con las dos personas.

### ***Cómo Desconectar a una de las Personas***

Simplemente oprima la línea de la persona con la que quiere seguir hablando, y la otra persona será automáticamente desconectada.

### ***Cómo Desconectar a Ambas Personas***

Simplemente cuelgue el auricular, u oprima el botón "SPEAKER" o "HEADSET".

**NOTA:** Si usted oprime el botón "HOLD" primero, usted puede desconectar a cada persona individualmente.

**Botón para conferencia ("CONFER")**

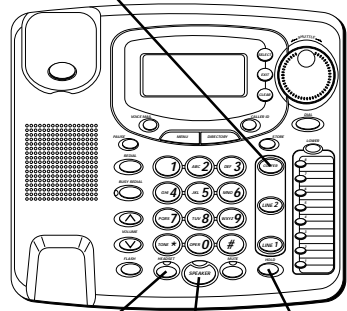

**Botón para  
audífonos  
("HEADSET")**

**Botón para  
espera  
("HOLD")**

**Botón para altavoz  
("SPEAKER")**

## MENSAJE DE VOZ

Assumiendo que su compañía telefónica ofrece servicio de mensaje de voz y que usted se suscribe al servicio, el indicador de correo de voz ("VOICE MAIL") con su línea correspondiente en la base parpadean cuando el teléfono no está en uso para indicar que hay un mensaje esperando. Dejan de parpadear después de que el mensaje haya sido revisado.

**IMPORTANTE:** Usted debe tener un código de acceso al correo de voz programado de antemano para que esta función sirva. Ve la sección "Cómo Programar los Códigos de Acceso para el Correo de Voz".

1. Levante el auricular, u oprima el botón "SPEAKER" o "HEADSET".
2. Oprima el botón "VOICE MAIL".
- 
3. Oprima el botón de línea que estaba parpadeando en amarillo.
4. El aparato automáticamente marcará el número/clave de acceso para su mensaje de voz para que usted tenga acceso al correo de voz almacenado en la compañía telefónica.

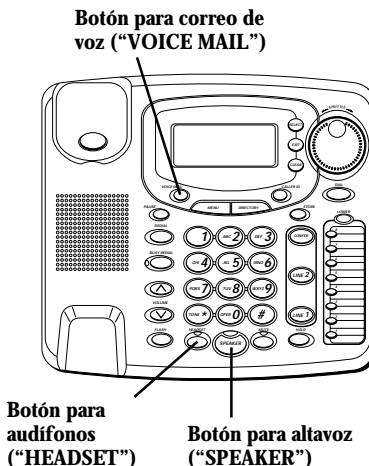

# FUNCIONES DEL IDENTIFICADOR DE LLAMADAS (CALLER ID)

---

## PANTALLA SUMARIO

La pantalla sumario le muestra la hora actual, fecha actual y el número de llamadas nuevas a ser revisadas. Esto se muestra hasta que se oprima cualquier botón. Diez segundos después de que se recibe una llamada nueva, la pantalla sumario se muestra y el indicador rojo del Identificador de Llamadas (Caller ID) se ilumina.

**NOTA:** El número de llamadas nuevas se muestra hasta que todas las llamadas nuevas han sido revisadas.

Indicador del Identificador de Llamadas (Caller ID)

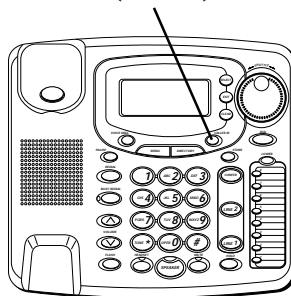

Indicador de Batería

Hora

Fecha

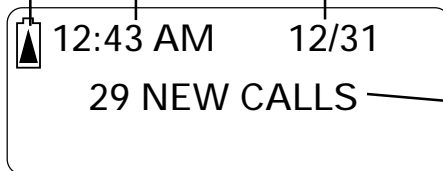

Número de Llamadas Nuevas

## CÓMO RECIBIR Y ALMACENAR LLAMADAS

Este aparato recibe y muestra información transmitida por su compañía telefónica local. Esta información puede incluir el número telefónico, fecha, y hora; o el nombre, número telefónico, fecha y hora. El aparato puede almacenar hasta 99 llamadas para ser revisadas más tarde. Cuando la memoria está llena, una llamada nueva automáticamente reemplaza a la llamada más antigua en la memoria. La indicación "NEW" aparecerá en la pantalla para llamadas que han sido recibidas pero no han sido aún revisadas.

**Número telefónico del  
Identificador de Llamadas  
(Caller ID)**

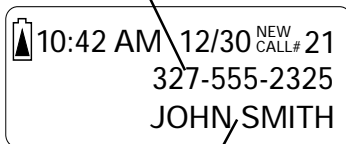

**Nombre del Identificador de Llamadas  
(Caller ID)**

## CÓMO REVISAR ARCHIVOS DE LLAMADAS

- Oprima una vez el botón de Identificador de Llamadas (Caller ID).
- Gire la perilla "SHUTTLE" para recorrer los archivos de llamadas.
- Cuando usted recorra al principio/final de la lista, la indicación de principio/final ("START/END") aparece en la pantalla.

## CÓMO BORRAR ARCHIVOS DE LLAMADAS

Para borrar el archivo que se muestra en la pantalla, oprima el botón "CLEAR" una vez.

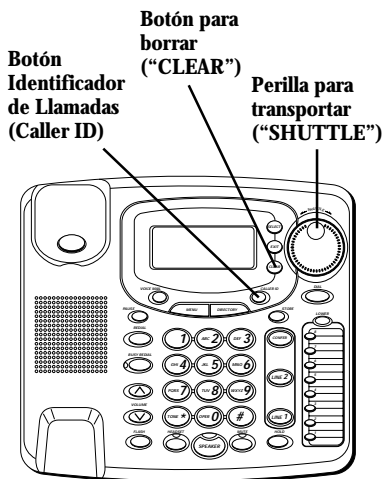

## CÓMO BORRAR TODOS LOS ARCHIVOS DE LLAMADAS

Esta función le permite eliminar todos los archivos del Identificador de Llamadas (Caller ID) al mismo tiempo.

1. Oprima el botón "MENU".
2. Utilice la perilla "SHUTTLE" para recorrer a la modalidad para programaciones ("SETTINGS").
3. Oprima el botón "SELECT".
4. Utilice la perilla "SHUTTLE" para recorrer a la modalidad para borrar todos los archivos ("*DELETE ALL CID Records*").
5. Oprima el botón "SELECT".
6. Utilice la perilla "SHUTTLE" para recorrer hasta llegar a "SI" (YES).
7. Oprima el botón "SELECT". La indicación "OK" se muestra para confirmar que todos los archivos del Identificador de Llamadas han sido borrados. Si usted quiere volver a empezar, oprima el botón "EXIT" una vez para regresar a un nivel más alto del menú.

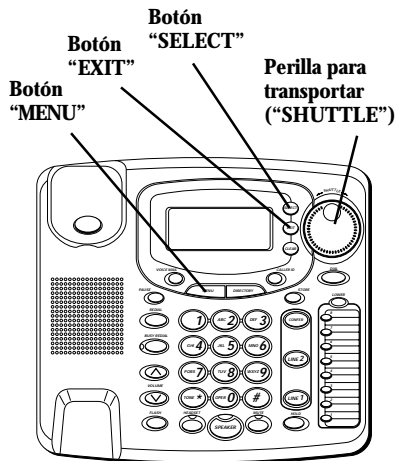



## CÓMO BORRAR TODA LA MEMORIA DIRECTORIO

Esta función le permite despejar toda la memoria salvada en el directorio al mismo tiempo.

1. Oprima el botón "MENU".
2. Utilice la perilla "SHUTTLE" para recorrer a la modalidad para programaciones ("SETTINGS").
3. Oprima el botón "SELECT".
4. Utilice la perilla "SHUTTLE" para recorrer a la modalidad para borrar todos los archivos ("DELETE ALL PB").
5. Oprima el botón "SELECT".
6. Utilice la perilla "SHUTTLE" para recorrer hasta llegar a "SI" (YES).
7. Oprima el botón "SELECT". La indicación "OK" se muestra para confirmar que toda la memoria del directorio ha sido borrada. Si usted quiere volver a empezar, oprima el botón "EXIT" una vez para regresar a un nivel más alto del menú.

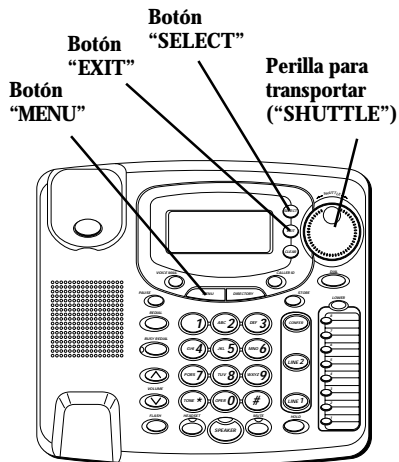

# CÓMO VOLVER A MARCAR

Cuando esté revisando los archivos del Identificador de Llamadas (Caller ID), usted puede volver a marcar el número que se muestra en la pantalla, oprimiendo el botón "DIAL".

## SI USTED PROGRAMÓ SU CLAVE DE AREA EN EL MENÚ DE PROGRAMACIÓN

1. Utilice la perilla "SHUTTLE" para mostrar el número que usted quiere marcar.
2. Oprima el botón para marcar ("DIAL"). Si usted ve un número de 7 dígitos (por ejemplo, 555-1234), entonces esa llamada fue recibida desde su misma clave de área. Sin embargo, esto no garantiza que la llamada sea local. Si usted ve un número de 11 dígitos (por ejemplo, 1-234-555-1234), entonces esa llamada no fue recibida desde su misma clave de área. Si el número mostrado no es un número para marcar directo (Direct Dial Number) provisto por la compañía telefónica, el aparato mostrará la indicación "TURN TO SELECT".



3. Para ajustar el formato del número telefónico, utilice la perilla "SHUTTLE". Por ejemplo, un número local de 7 dígitos algunas veces no puede marcarse porque requiere un formato de 10 dígitos o de 11 dígitos. Utilice la perilla "SHUTTLE" para recorrer a través de los números de 7, 10 y 11 dígitos.

7-dígitos:

número telefónico de 7 dígitos (por ejemplo, 555-5555).

10-dígitos:

clave de área de 3 dígitos + el número telefónico de 7 dígitos (por ejemplo 425-555-5555).

11-dígitos:

clave de larga distancia 1 + clave de área de 3 dígitos + el número telefónico de 7 dígitos (por ejemplo 1-425-555-5555).

4. Para marcar el número mostrado, levante el auricular u oprima nuevamente el botón para marcar ("DIAL").

**Perilla para transportar ("SHUTTLE")**





## **INDICADORES DE MENSAJES**

---

Los siguientes mensajes especiales indican el estado actual de un mensaje o del aparato:

<i>NO CALLS</i> (NO HAY LLAMADAS)	La memoria del Identificador está vacía
<i>UNKNOWN CALL</i> (LLAMADA DESCONOCIDA)	La llamada entrante no tiene servicio de Identificador de Llamadas o su área de servicio no está conectada con la suya. Si la indicación " <i>UNKNOWN CALL</i> " (llamada desconocida) aparece junto con el número que llama, la información del nombre para ese número no estaba disponible.
<i>BLOCKED CALL</i> (LLAMADA BLOQUEADA)	La persona haciendo la llamada entrante está registrada como "Número Privado" y sus datos de Identificador de Llamadas no serán revelados.
<i>ERROR</i> (ERROR)	La información de la persona que llama ha sido interrumpida o corrupta durante la transmisión.
<i>NO DATA</i> (NO HAY DATOS ACCESIBLES)	No se ha detectado la señal del Identificador de Llamadas, o el servicio de Identificador de Llamadas no ha sido activado.
<i>START/END</i> (PRINCIPIO/ FINAL)	Usted está al principio o al final del registro del Identificador de Llamadas.
	El poder de la batería está bajo.

# MEMORIA

---

Cada uno de los 8 botones de memoria tiene la capacidad de almacenar 2 números telefónicos separados (de hasta 32 dígitos cada uno). Cada botón de memoria tiene acceso a una localización de memoria alta y baja. El botón "LOWER" da el acceso a los números almacenados en las localizaciones de memoria baja.

## CÓMO ALMACENAR UN NOMBRE Y NÚMERO

1. Oprima el botón para almacenar "STORE". La indicación de que inscriba el dígito ("ENTER DIGIT") se muestra en la pantalla.
2. Utilice el teclado para inscribir el número que usted quiere almacenar (hasta 32 dígitos).
3. Oprima el botón "SELECT" para inscribir el nombre.
4. Utilice el teclado para almacenar un nombre (hasta 21 caracteres). Más de una letra o símbolo se almacena en cada una de las teclas. Por ejemplo, para inscribir la letra "A," oprima la tecla 2 una vez. Para una "B," oprima la misma tecla dos veces. Para una "C," oprímala tres veces.

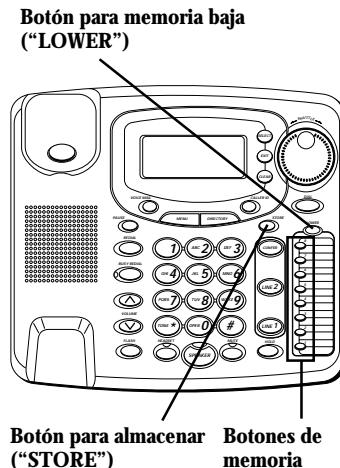

5. Una vez que la letra deseada es seleccionada, utilice la perilla "SHUTTLE" para moverse a la siguiente letra o saltar un espacio.
6. Cuando haya terminado, oprima el botón para almacenar ("STORE"). La pantalla le pregunta en qué localización ("LOCATION?").
7. Oprima el botón para la localización de memoria (1-8) en donde usted quiera almacenar el número. Si usted quiere almacenarlo en la memoria alta, oprima el botón para localización de memoria. Si usted lo quiere almacenar en la memoria baja, oprima el botón "LOWER". Después oprima la localización de memoria en donde usted quiera almacenar el número.
8. Para futura referencia, usted puede anotar el nombre o número de la persona que usted ha almacenado en esta localización, en el espacio correspondiente de la tarjeta de registro de memoria.

**NOTA:** Cuando se usa la modalidad de pulso para marcar, el oprimir la tecla de TONO \* antes de programar, hará que todos los dígitos sean almacenados en la modalidad de tono.

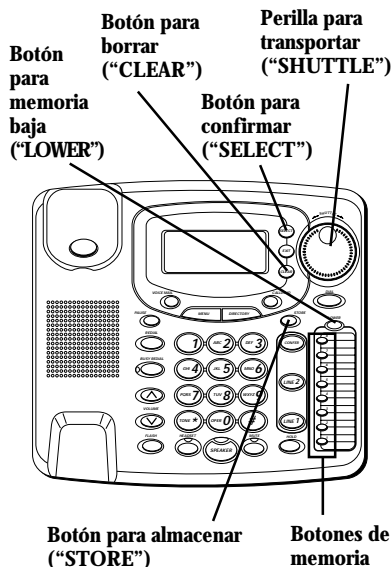

## CÓMO CAMBIAR UN NOMBRE O NÚMERO ALMACENADO

1. Oprima el botón de la localización de memoria en donde está almacenada la información.
2. Oprima el botón "SELECT".
3. Siga las instrucciones en la sección "Cómo Almacenar un Nombre y Número" para cambiar la información.

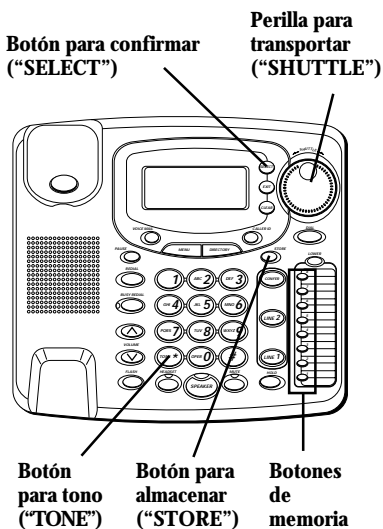



## CÓMO ALMACENAR EL ÚLTIMO NÚMERO QUE FUE MARCADO

Usted puede rápida y fácilmente almacenar en la memoria el último número que fue marcado, oprimiendo el botón para volver a marcar. Siga los pasos en la sección “Cómo Almacenar un Nombre y Número”, pero oprima el botón “REDIAL” en lugar de inscribir el número con el teclado.

## CÓMO ALMACENAR UNA PAUSA

Utilice el botón “PAUSE” para introducir una pausa cuando se necesita un retraso en la secuencia para marcar (por ejemplo, cuando usted debe marcar el 9 para obtener línea externa o cuando usted debe inscribir claves para tener acceso a la línea de información de su banco).

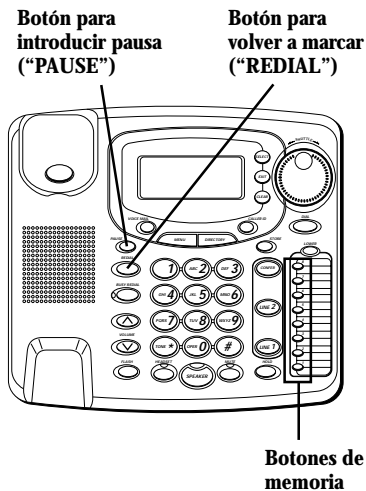

## **CÓMO ALMACENAR FUNCIONES ESPECIALES (“FLASH”)**

Utilice el botón “FLASH” para introducir servicios especiales que ofrece su compañía telefónica en su número almacenado si fuera necesario.

## **CÓMO MARCAR UN NÚMERO ALMACENADO**

1. Levante el auricular u oprima el botón “SPEAKER” o “HEADSET”.
2. Oprima la línea que usted quiera usar.
3. Espere al tono de marcar.
4. Oprima el botón de la localización de memoria de la persona a la que usted quiere llamar. Si el número está almacenado en la memoria baja, oprima primero el botón “LOWER”. El número se marca automáticamente.

## **CÓMO REVISAR NÚMEROS ALMACENADOS ANTES DE MARCARLOS**

1. Oprima la localización de memoria. La información se muestra en la pantalla.
2. Oprima el botón “DIAL”. El número se marca automáticamente.

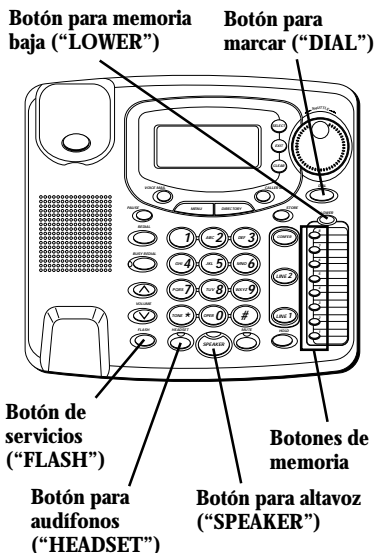

## CÓMO MARCAR EN CADENA

Este proceso le permite marcar una sucesión de números almacenados desde las diferentes localizaciones de memoria. Esto es especialmente útil cuando usted debe marcar varias secuencias de números, como cuando usted hace llamadas frecuentes a través de una compañía de larga distancia.

### *Por ejemplo*      *Localización de memoria*

Número local de acceso a la compañía de larga distancia      6

Clave de autorización (ID)      7

En donde se almacenará toda la secuencia, incluyendo el número telefónico de larga distancia.      8

### *Para utilizarla*

1. Oprima el botón de la línea que usted quiera usar.
2. Oprima la localización de memoria 6.  
(Oprima pausa si fuera necesario.)
3. Oprima la localización de memoria 7.  
(Oprima pausa si fuera necesario.)
4. Oprima la localización de memoria 8.

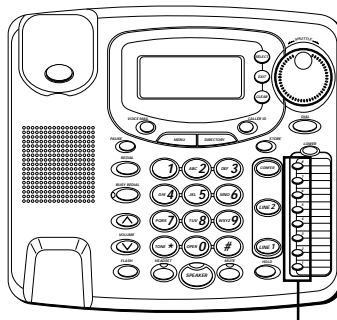

**Botones de memoria**

# DIRECTORIO TELEFÓNICO

Además de las 16 localizaciones de memoria para marcado rápido, usted también puede almacenar 90 nombres y números en el directorio del teléfono utilizando la perilla "SHUTTLE". Dicha perilla "SHUTTLE" le facilita encontrar la información que usted quiere –todo lo que usted necesita hacer es girar el cuadrante.

## CÓMO ALMACENAR UN NOMBRE Y NÚMERO

1. Oprima el botón para almacenar ("STORE"). La indicación para que inscriba el número ("ENTER DIGIT") aparece en la pantalla.
2. Utilice el teclado para inscribir el número que usted quiere almacenar (hasta 32 dígitos).
3. Oprima el botón "SELECT" para inscribir el nombre.
4. Utilice el teclado para almacenar un nombre (hasta 21 caracteres). Más de una letra o símbolo se almacena en cada una de las teclas. Por ejemplo, para inscribir la letra "A," oprima la tecla 2 una vez. Para una "B," oprima la misma tecla dos veces. Para una "C," oprímala tres veces.

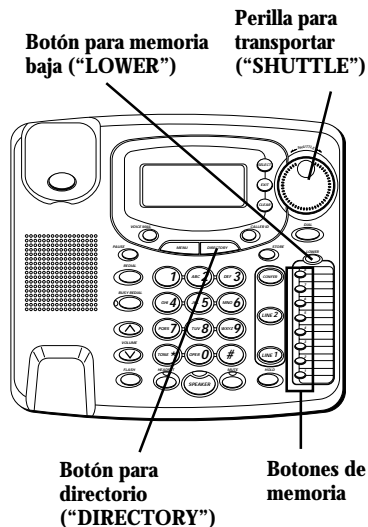

5. Una vez que la letra deseada es seleccionada, utilice la perilla "SHUTTLE" para moverse a la siguiente letra o saltar un espacio.
6. Cuando haya terminado, oprima el botón para almacenar ("STORE"). La pantalla le pregunta en qué localización ("LOCATION?").
7. Oprima el botón para directorio ("DIRECTORY").

**NOTA:** Cuando utiliza la modalidad para marcar por pulso para marcar, el oprimir la tecla de TONO (\*) antes de programar, hará que todos los dígitos sean almacenados en la modalidad de tono.

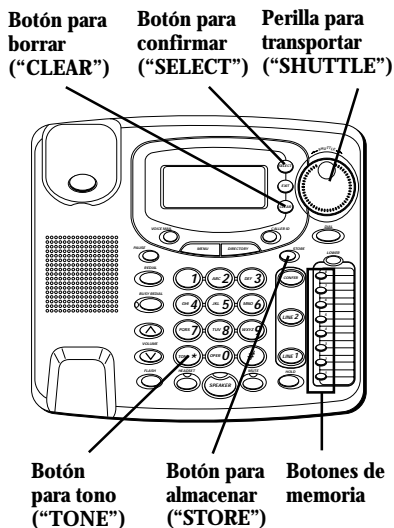

## CÓMO CAMBIAR UN NOMBRE O NÚMERO

1. Oprima el botón de directorio ("DIRECTORY").
2. Utilice la perilla "SHUTTLE" para recorrer hasta llegar a la localización en donde la información es almacenada.
3. Oprima el botón "SELECT".
4. Siga las instrucciones en la sección "Cómo Almacenar un Nombre y Número" para cambiar la información.

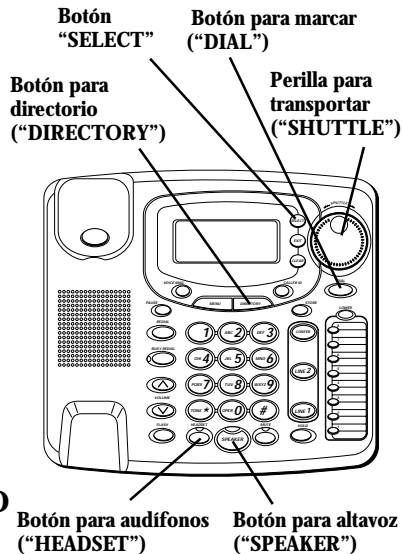

## CÓMO MARCAR UN NÚMERO ALMACENADO

1. Levante el auricular u oprima el botón "SPEAKER" o "HEADSET".
2. Oprima la línea que usted quiera usar.
3. Espere al tono de marcar.
4. Oprima el botón "DIRECTORY".
5. Utilice la perilla sintonizadora para llegar al número que usted quiere marcar.
6. Oprima el botón "DIAL". El número se marca automáticamente.

# FUNCIONES AVANZADAS

## CÓMO PROGRAMAR LOS CÓDIGOS DE ACCESO PARA EL CORREO DE VOZ

Usted puede programar una clave de acceso a su correo de voz para cada línea para tener rápido acceso a su correo de voz.

1. Oprima el botón "MENU".
2. Utilice la perilla "SHUTTLE" para recorrer hasta llegar a la clave de acceso para correo de voz ("VM Code").
3. Oprima el botón "SELECT".
4. Utilice la perilla "SHUTTLE" para recorrer entre la clave de acceso de la Línea 1 y de la Línea 2 ("LINE 1 VM CODE" o "LINE 2 VM CODE").
5. Oprima el botón "SELECT".
6. Utilice el teclado para inscribir su número telefónico y poder tener acceso a su correo de voz.
7. Cuando haya terminado, oprima el botón "SELECT" para confirmar. Si usted quiere volver a comenzar, oprima el botón para salir ("EXIT") para regresar al menú principal.

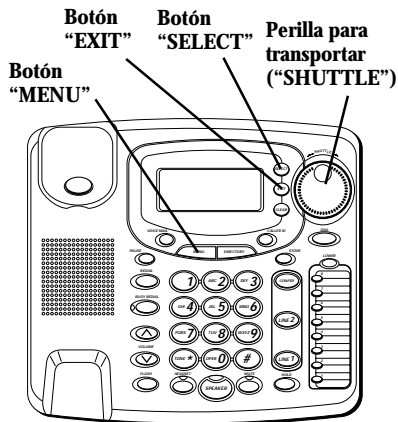

## MODALIDAD PARA MARCAR POR TONO/PULSO

Este ajuste le permite seleccionar la modalidad de tono (touch-tone) o pulso (rotatorio) para marcar. El teléfono está pre-programado para servicio de tono.

1. Oprima el botón "MENU".
2. Utilice la perilla "SHUTTLE" para recorrer a la modalidad para programaciones ("SETTINGS").
3. Oprima el botón "SELECT". La indicación "PULSE/TONE" se muestra en la pantalla.
4. Utilice la perilla "SHUTTLE" para recorrer entre "PULSE" (pulso) o "TONE" (tono).
5. Cuando haya terminado, oprima el botón "SELECT" para confirmar. Si usted quiere volver a comenzar, oprima el botón para salir ("EXIT") para regresar al menú principal.

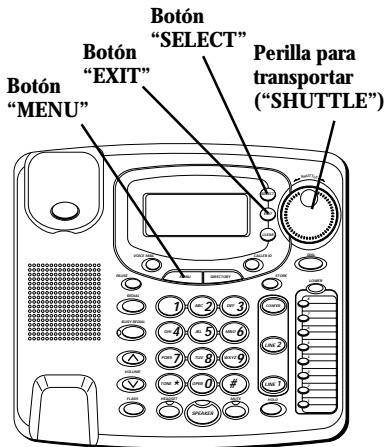



## CÓMO CAMBIAR EL FORMATO DE LA HORA

Usted puede programar su reloj en formato de 12 horas o de 24 horas (militar). El formato pre-programado es el de 12 horas.

1. Oprima el botón "MENU".
2. Utilice la perilla "SHUTTLE" para recorrer a la modalidad para programaciones ("SETTINGS").
3. Oprima el botón "SELECT".
4. Utilice la perilla "SHUTTLE" para recorrer a la Hora ("12/24 Hour")
5. Cuando haya terminado, oprima el botón "SELECT" para confirmar. Si usted quiere volver a comenzar, oprima el botón para salir ("EXIT") para regresar al menú principal.
6. Gire la perilla "SHUTTLE" para recorrer entre 12 horas y 24 horas.
7. Oprima el botón "SELECT" para confirmar. Si usted quiere volver a empezar, oprima "EXIT" para regresar al menú principal.

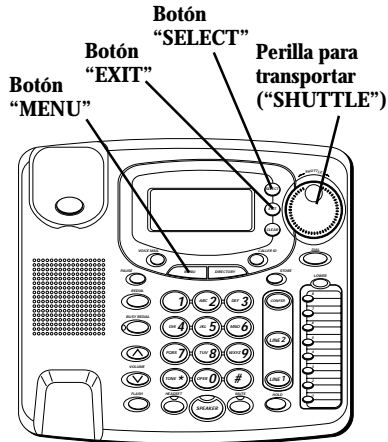

## CÓMO PROGRAMAR EL TIEMPO PARA SERVICIOS ESPECIALES

Dependiendo de los servicios que usted tenga con su compañía telefónica, usted puede necesitar ajustar el tiempo programado para dichos servicios. Puede ser ajustado de 100-900 milisegundos (ms). El tiempo pre-programado es 600 ms.

1. Oprima el botón "MENU".
2. Utilice la perilla "SHUTTLE" para recorrer a la modalidad para programaciones ("SETTINGS").
3. Oprima el botón "SELECT".
4. Utilice la perilla "SHUTTLE" para recorrer hasta llegar a "FLASH TIME".
5. Oprima el botón "SELECT".
6. Utilice la perilla "SHUTTLE" para recorrer hasta llegar a la programación deseada.
7. Cuando haya terminado, oprima el botón "SELECT" para confirmar. Si usted quiere volver a comenzar, oprima el botón para salir ("EXIT") para regresar al menú principal.

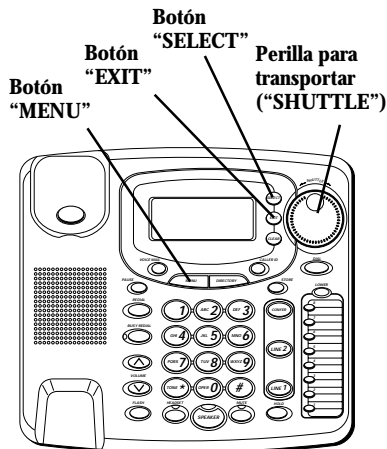

## CÓMO PROGRAMAR LA DURACIÓN DE UNA PAUSA

Dependiendo de los servicios que usted tenga con su compañía telefónica, usted puede necesitar ajustar el tiempo programado para una pausa. Puede ser ajustado de 1 a 9 segundos. El tiempo pre-programado es 1 segundo.

1. Oprima el botón "MENU".
2. Utilice la perilla "SHUTTLE" para recorrer a la modalidad para programaciones ("SETTINGS").
3. Oprima el botón "SELECT".
4. Utilice la perilla "SHUTTLE" para recorrer hasta llegar a "PAUSE TIME".
5. Oprima el botón "SELECT".
6. Utilice la perilla "SHUTTLE" para recorrer hasta llegar a la programación deseada.
7. Cuando haya terminado, oprima el botón "SELECT" para confirmar. Si usted quiere volver a comenzar, oprima el botón para salir ("EXIT") para regresar al menú principal.

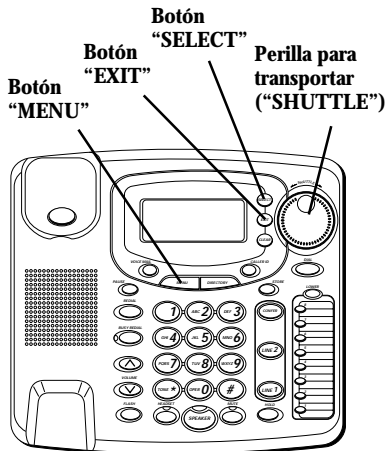

# CÓMO PROGRAMAR LA FUNCIÓN PARA VOLVER A MARCAR UN NÚMERO OCUPADO AUTOMÁTICAMENTE (“AUTOMATIC BUSY REDIAL”)

El tiempo de intervalo pre-programado entre cada intento de llamada es de 30 segundos, pero puede ser ajustado en incrementos de 10 segundos entre 0 y 90 segundos.

1. Oprima el botón “MENU”.
2. Utilice la perilla “SHUTTLE” para recorrer a la modalidad para programaciones (“*SETTINGS*”).
3. Oprima el botón “SELECT”.
4. Utilice la perilla “SHUTTLE” para recorrer hasta llegar a Tiempo para Volver a Marcado Automático de Número Ocupado (“*ABR TIME*”).
5. Oprima el botón “SELECT”.
6. Utilice la perilla “SHUTTLE” para recorrer hasta llegar a la programación deseada.
7. Cuando haya terminado, oprima el botón “SELECT” para confirmar. Si usted quiere volver a comenzar, oprima el botón para salir (“EXIT”) para regresar al menú principal.

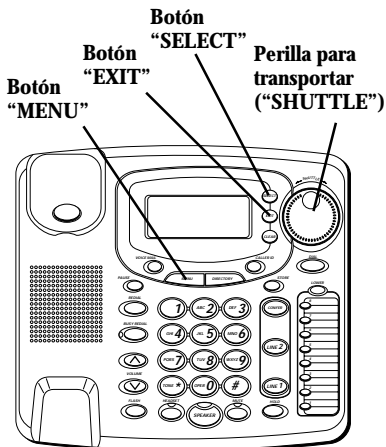

## CÓMO PROGRAMAR LA ESPERA PARA DETECTAR EL TONO DE OCUPADO (“BUSY TONE DETECT TIMING”)

Si usted nota ruidos de “clic” inmediatamente después de marcar, el tiempo que el Teléfono espera antes de escuchar un tono de ocupado para Marcado Automático de Número Ocupado (“*ABR TIME*”) puede ser extendido. El tiempo pre-programado es de 0.5 segundos.

1. Oprima el botón “MENU”.
2. Utilice la perilla “SHUTTLE” para recorrer a la modalidad para programaciones (“*SETTINGS*”).
3. Oprima el botón “SELECT”.
4. Utilice la perilla “SHUTTLE” para recorrer hasta llegar a Retraso para Volver a Marcado Automático de Número Ocupado (“*ABR DELAY*”).
5. Oprima el botón “SELECT”.
6. Utilice la perilla “SHUTTLE” para recorrer hasta llegar a la programación deseada.
7. Cuando haya terminado, oprima el botón “SELECT” para confirmar. Si usted quiere volver a comenzar, oprima el botón para salir (“EXIT”) para regresar al menú principal.

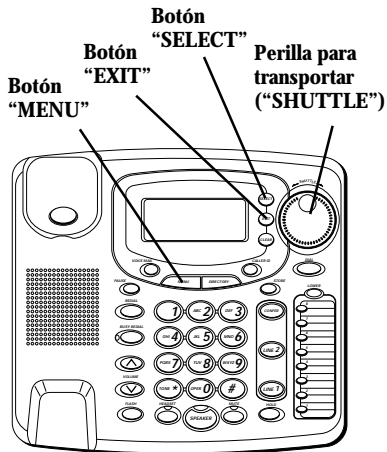

# **CÓMO PROGRAMAR LAS CLAVES DE ÁREA REGIONALES**

Dependiendo de su área, usted puede necesitar programar claves de área regionales. Estas se necesitan para que el teléfono pueda determinar el formato del número que se muestra al recibir una señal válida del identificador de llamadas (Caller ID). Las llamadas recibidas que son compatibles con las claves de área regionales aparecen como números de 10 dígitos. Si el número no se muestra correctamente, el teléfono puede no tener la habilidad de volver a marcar ese número adecuadamente. Usted puede almacenar hasta 6 claves de área regionales.

Puede ser que usted necesite esta función si usted tiene:

- Múltiples claves de área
- Claves de área que se enciman
- Areas para las que se requiere marcar con un número de 10 dígitos



## CÓMO REGRESAR A LAS PROGRAMACIONES INICIALES

Este programa le permite volver a programar los ajustes del menú a las programaciones originales de fábrica.

1. Oprima el botón "MENU".
2. Utilice la perilla "SHUTTLE" para recorrer hasta llegar a la modalidad de regresar a la programación anterior ("RESTORE SET").
3. Oprima el botón "SELECT".
4. Utilice la perilla "SHUTTLE" para recorrer hasta llegar a "SI" (YES).
5. Cuando haya terminado, oprima el botón "SELECT" para confirmar. Si usted quiere volver a comenzar, oprima el botón para salir ("EXIT") para regresar al menú principal.

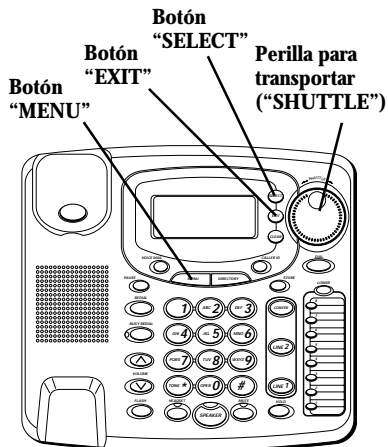



# GUÍA PARA SOLUCIÓN DE PROBLEMAS

---

En caso de dificultad, por favor verifique la siguiente sección de Guía para Solución de Problemas antes de solicitar servicio de reparación.

---

<i>Problema</i>	<i>Solución</i>
No hay tono de marcar	<ul style="list-style-type: none"><li>• Verifique la instalación:<ul style="list-style-type: none"><li>— ¿Están todos los cables de línea conectados al teléfono y al enchufe de pared? ¿Están dañados?</li></ul></li><li>• ¿El gancho del auricular rebota cuando se levanta el auricular?</li><li>• Verifique el botón del altavoz (“SPEAKER”). ¿Está apagado el indicador?</li><li>• ¿Está el selector de tono/pulso programado correctamente? Pulso o tono puede no ser compatible con su servicio local de marcado.</li><li>• Desconecte el teléfono de el enchufe de pared y conecte otro teléfono al mismo enchufe. Si no hay tono de marcar en el segundo teléfono, el problema puede estar en su cableado o su servicio local.</li></ul>
El tono de marcar está bien, pero el teléfono no da línea.	<ul style="list-style-type: none"><li>• Asegúrese de que el selector de tono/pulso esté programado correctamente.</li></ul>
A usted no le escucha la otra persona	<ul style="list-style-type: none"><li>• ¿Está el cable del auricular o de los audífonos conectado adecuadamente?</li><li>• ¿Está el enmudecedor (“MUTE”) activado?</li></ul>
El teléfono no timbra	<ul style="list-style-type: none"><li>• ¿Está el timbre desactivado?</li><li>• Puede haber demasiadas extensiones del teléfono en su línea. Intente desconectar algunos teléfonos.</li><li>• Vea las soluciones de “No hay tono de marcar”</li></ul>

---

<i>Problema</i>	<i>Solución</i>
Volumen de la voz entrante muy bajo o no se oye	<ul style="list-style-type: none"> <li>• Verifique los niveles de volumen.</li> </ul>
El indicador y el tono de alimentación parpadean mientras se marca en modalidad de pulso.	<ul style="list-style-type: none"> <li>• Esto es normal, porque la corriente fluctúa mientras el teléfono marca.</li> </ul>
La función de marcar por memoria no sirve	<ul style="list-style-type: none"> <li>• ¿Usted programó las teclas de la localización de memoria correctamente?</li> <li>• ¿Siguió usted la secuencia adecuada para marcar?</li> <li>• Asegúrese de que la modalidad para marcar por tono/pulso está programada correctamente.</li> </ul>
El indicador de baja batería (LOW) parpadea o está permanece iluminado.	<ul style="list-style-type: none"> <li>• Las baterías necesitan ser cambiadas o no están instaladas.</li> </ul>

## **CUIDADO GENERAL DEL PRODUCTO**

---

Para mantener su teléfono funcionando bien y con buena apariencia, observe las siguientes pautas:

- Evite poner el teléfono cerca de calentadores (calefactores) de ambiente y dispositivos que generen interferencia eléctrica (ejemplo, motores o lámparas fluorescentes).
- No lo exponga a la luz solar directa o a la humedad.
- No deje caer la extensión móvil y no maltrate el teléfono.
- Limpie el teléfono con un trapo suave.
- Nunca use un agente de limpieza fuerte ni un polvo abrasivo, ya que esto dañará el acabado.
- Retenga el empaque original en caso de que necesite embarcar el auricular en el futuro.

## **CÓMO OBTENER SERVICIOS DE MANTENIMIENTO**

La FCC requiere que este producto sea sometido a servicios de mantenimiento solamente por el fabricante o por sus agentes de servicio autorizados. De acuerdo con los requerimientos de la FCC, los cambios o las modificaciones que no hayan sido expresamente aprobadas por ATLINKS USA podrían anular la autoridad que tiene el usuario de operar este producto. Para recibir instrucciones sobre cómo obtener servicios de mantenimiento, por favor consulte la garantía incluida en esta Guía, o llame a Información para el Usuario, **1-800-448-0329**.

Adjunte su recibo al folleto, para futura referencia, o anote la fecha en la que se compró o recibió este producto como regalo. Esta información será valiosa si se llegase a requerir durante el período de garantía.

Fecha de compra \_\_\_\_\_ Nombre de la tienda \_\_\_\_\_

# ÍNDICE

---

## A

AM/PM 20  
Antes de Comenzar 6

## B

Botón de "Flash" 29

## C

Cada Línea en un Enchufe Modular Separado 10, 12, 15  
Cómo Almacenar el Último Número que fue Marcado 49  
Cómo Almacenar Funciones Especiales ("Flash") 50  
Cómo Almacenar un Nombre y Número 46, 52  
Cómo Almacenar una Pausa 49  
Cómo Borrar Archivos de Llamadas 39  
Cómo Borrar Toda la Memoria Directorio 41  
Cómo Borrar Todos los Archivos de Llamadas 40  
Cómo Cambiar a una Línea Diferente 31  
Cómo Cambiar el Formato de la Hora 57  
Cómo Cambiar un Nombre o Número 54  
Cómo Cambiar un Nombre o Número Almacenado 48  
Cómo Desconectar a Ambas Personas 35  
Cómo Desconectar a una de las Personas 35  
Cómo hacer Llamadas 24  
Cómo Instalar las Baterías 7  
Cómo Levantar una Llamada en Espera 28  
Cómo Marcar en Cadena 51  
Cómo Marcar un Número Almacenado 50, 54  
Cómo obtener servicios de mantenimiento 68  
Cómo Poner una Llamada en Espera 28

Cómo Programar el Contraste de la Pantalla 22  
Cómo Programar el Idioma de la Pantalla 23  
Cómo Programar el Tiempo para Servicios Especiales 58  
Cómo Programar la Duración de una Pausa 59  
Cómo Programar la Espera para Detectar el Tono de Ccupado 61  
Cómo Programar la Fecha y Hora 19  
Cómo Programar la Función para Volver a Marcar un Número Ocupado Automáticamente 60  
Cómo Programar las Claves de Area Regionales 62  
Cómo Programar los Códigos de Acceso para el Correo de Voz 55  
Cómo Programar su Clave de Area Local 21  
Cómo Recibir Llamadas 25  
Cómo Recibir y Almacenar Llamadas 38  
Cómo Regresar a las Programaciones Iniciales 64  
Cómo Revisar Archivos de Llamadas 39  
Cómo Revisar Números Almacenados antes de Marcarlo 50  
Cómo Volver a Marcar 42  
Cómo Volver a Marcar (Redial) 30  
Cómo Volver a Marcar con la Modalidad de Un-Toque 30  
Cómo Volver a Marcar un Número Ocupado Automáticamente 31  
Compatibilidad con Audífonos 2  
Conferencia 34  
Cuidado General del Producto 67

## D

Directorio Telefónico 52  
Dos Líneas en un Enchufe Modular Sencillo 9  
Dos líneas en un Enchufe Modular Sencillo 11, 13

## **E**

En Espera ("HOLD") 28  
Enmudecedor ("MUTE") 28

## **F**

Fecha 19  
Funciones Avanzadas 55  
Funciones Básicas del Teléfono 24  
Funciones del identificador de Llamadas 37

## **G**

Garantía limitada 71  
Guía para Solución de Problemas 65

## **H**

Hora 20

## **I**

Identificador de Llamada en Espera 44  
Indicadores de Mensajes 45  
Información de Interferencias 2  
Información Del Registro a la FCC 2  
Información Importante para la Instalación 7  
Instalación 7  
Instalación sobre Pared 13  
Instalación sobre Superficie Plana 11  
Introducción 5

## **L**

La función para Volver a Marcar un Número Ocupado 32  
Lista de Partes 6

## **M**

Memoria 46  
Mensaje de Voz 36  
Mes 19  
Minutos 20  
Modalidad para Marcar por Tono/Pulso 56

## **70**

## **O**

Opciones para la Instalación 9

## **P**

Pantalla Sumario 37  
Para Alternar entre el Uso del Altavoz, Auricular 27  
Para Conectar 34  
Para utilizarla 51  
Programación 19

## **R**

Requerimientos para Enchufe Modular 6

## **S**

Si Usted No Programó su Clave de Area en el Menú d 44  
Si usted Programó su Clave de Area en el Menú de Programación 42

## **T**

Temporizador (Timer) 27  
Terminal de Datos ("DATA PORT") 17  
Tono Temporal 29

## **U**

Una Línea Sencilla en un Enchufe Modular 10  
Utilizando el Altavoz 24, 26  
Utilizando el Auricular 24, 25  
Utilizando los Audífonos 25, 26

## **V**

Volumen 33  
Volumen del Altavoz, Auricular, y Audífonos 34  
Volumen del Timbre 33

# GARANTÍA LIMITADA

---

## Lo que cubre su garantía:

- Cualquier defecto en material o mano de obra.

## Por cuánto tiempo después de la compra:

- Un año.

(El periodo de garantía para unidades arrendadas se inicia con la primera renta o 45 días de la fecha del embarque a la firma de arrendamiento, lo que ocurra primero).

## Lo que haremos:

- Proporcionarle una unidad nueva o, a nuestra opción, una reacondicionada.
- La unidad de intercambio quedará bajo garantía por el resto del periodo de garantía del producto original.

## Cómo hacer un reclamo de garantía:

- Empaque bien la unidad, incluyendo todos los cables, etc., que originalmente venían con el producto. Se recomienda usar el cartón y materiales de empaque originales.
- Incluya evidencia de la fecha de compra, como el recibo de pago. También escriba claramente su nombre, dirección y la descripción del defecto. Mande vía UPS o un servicio de paquetería equivalente a:

**Thomson Consumer Electronics, Inc.**  
**11721 B Alameda Ave.**  
**Socorro, Texas 79927**

- Pague cualquier cargo que le facture el Centro de Intercambio por servicio que no esté cubierto por garantía.
- Asegure su paquete contra pérdida o daños. Thomson no acepta responsabilidad en caso de daños o pérdida durante el trayecto a Thomson.
- Un aparato nuevo o uno remozado se le enviará con los cargos pagados.

## Lo que **no** cubre la garantía:

- Instrucciones al cliente. (Su manual de propietario le proporciona la información con respecto a las instrucciones de operación y los controles del usuario. Para información adicional, pregunte a su distribuidor).
- Ajustes de instalación y de preparación del servicio.
- Baterías.
- Daño por mal uso o negligencia.
- Productos que han sido modificados o incorporados a otros productos.
- Productos comprados o que han recibido servicio fuera de los Estados Unidos.
- Desastres naturales, por ejemplo y sin limitarse a ellos, daños por relámpagos.

## Registro del Producto:

- Por favor llene y envíe por correo la Tarjeta de Registro del Producto que se embarcó con su producto. Hará más fácil que hagamos contacto con usted si fuera necesario. No se requiere la devolución de la tarjeta para tener la cobertura de la garantía.

## Cómo se Relaciona la Ley Estatal a esta Garantía:

- Esta garantía le da a usted derechos legales específicos y podrá tener otros derechos que varían de estado a estado.

## Si compró su producto fuera de los Estados Unidos:

- Esta garantía no se aplica. Vea a su distribuidor para información sobre la garantía.

Modelo 29460  
15539530 (Rev. 2 E/S)  
00-34  
Impreso en China

**ATLINKS USA, Inc.**  
10330 North Meridian Street  
Indianapolis, IN 46290  
© 2000 ATLINKS USA, Inc.  
Trademark(s) ® Registered  
Marca(s) Registrada(s)